

# 使用说明书

数字会议系统

## ATUC-50

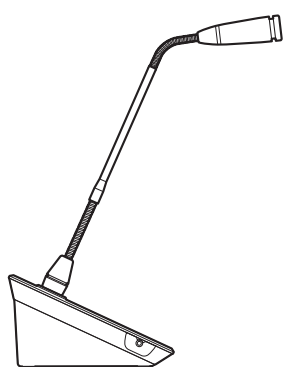

带环形 LED 的鹅颈式话筒  
ATUC-M43H/58H

讨论单元  
ATUC-50DU

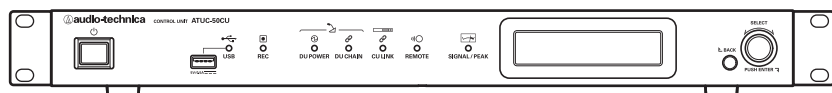

控制单元  
ATUC-50CU

# 目录

简介	3	使用 Web Remote 控制功能配置和操作会议	21
关于本手册	3	关于Web Remote	21
关于本手册中的信息	3	Web Remote的总体结构	21
关于注册商标和版权	3	启动Web Remote和操作准备	22
ATUC-50CU随附配件	3	启动和登录到Web Remote	22
系统布置	3	关于Web Remote 主页屏幕	22
在机架中安装CU	3	配置详细系统设置([设置和维护])	23
不平衡连接	3	如何操作[设置和维护]菜单	23
交流电源线连接	3	菜单项目①([系统设置])	24
清洁各单元时	3	菜单项目②([安装设置])	28
ATUC-50 系统	4	访问预设([预设])	35
特点	4	日志管理([正在登录])	35
ATUC-50 系统的特点	4	显示系统信息([系统信息])	35
关于Audio-Technica LINK	4	会议准备([设置会议])	36
ATUC-50CU的特点	4	❶ 调用预设([调用预设])	36
ATUC-50DU的特点	4	❷ 更改会议设置([会议设置])	36
ATUC-M43H/58H的特点	4	❸ 调整DU设置([DU 设置]、[DU 详细设置])	37
数字会议系统ATUC-50 的连接示例	5	操作和控制会议([开始会议])	38
部件名称和功能	6	❶ 操作会议([会议管理器])	38
ATUC-50CU	6	❷ 配置高级音频相关设置和进行音频操作	39
前面板	6	([音频控制])	39
后面板	8	❸ 配置会议设置([会议设置])	39
ATUC-50DU	9	信息	40
ATUC-M	10	故障排除	40
从ATUC-50CU更改设置	11	ATUC-50CU	40
输入字母	12	ATUC-50DU	41
系统连接和配置	13	Web Remote	42
连接设备	13	错误消息	43
❶ 将各个DU连接到CU	13	技术指标	46
❷ 将各个DU连接在一起	14	ATUC-50CU技术指标	46
❸ 将话筒ATUC-M连接到DU	18	常规技术指标	46
❹ 连接放大器	18	输入/输出技术指标	47
❺ 开启CU和测试DU操作	18	ATUC-50DU技术指标	48
❻ 连接到网络	19	常规技术指标	48
❼ 将电脑或移动设备连接到网络	19	输入/输出技术指标	48
使用Web Remote前的准备	20	ATUC-M技术指标	49
什么是Web Remote?	20		
设置“Locate”	20		

## 关于本手册

### 关于本手册中的信息

本手册中显示的图像和屏幕截图可能与实际产品有所不同。

#### 设备名称

设备名称缩写如下。

- CU：“控制单元” ATUC-50CU
- DU：“讨论单元” ATUC-50DU
- ATUC-M：“带环形 LED 的鹅颈式话筒” ATUC-M43H/ATUC-M58H

#### 符号

- ▶ 表示可以找到更详细信息或相关信息的页面。

**注意事项** 表示存在可能导致设备故障或损坏的风险。

 表示补充信息以及操作提示和建议。

[ ] 表示 Web Remote 屏幕上的菜单项目。

#### 移动设备上的操作

本手册中的操作假设您使用电脑作为控制设备。此外，您也可使用平板电脑等移动设备。需要通过触碰操作应用程序，而非通过单击或双击。

## 关于注册商标和版权

- Apple、Apple 徽标、iPad 和 Mac OS 为 Apple Inc. 在美国和其他国家/地区的注册商标。App Store 为 Apple Inc. 的服务标志。
- Google Play 和 Google Play 徽标为 Google Inc. 的注册商标或商标。
- 本手册中使用的其他产品名称、服务标志、徽标和/或公司名称均为其相应所有者和/或许可方经过商标注册且受版权保护的财产。  
在本手册中，可能会不指定 TM 或 ® 标记。

## ATUC-50CU 随附配件

提供以下附件和文档。

- 交流电源线
- Euroblock 接头 (9 件)
- 快速安装指南—英文版
- 快速安装指南—多语言版

## 系统布置

### 在机架中安装 CU

#### 对 CU 的机架要求

- EIA 标准兼容 19 英寸机架
- 1U 尺寸机架安装
- 机架配备安全护栏，可支撑 CU 和一块用于放置 CU 的托板

在机架中安装 CU 时，机架内部温度应保持在 45°C 以下。如果温度过高，可能造成内部组件损坏，进而导致故障。  
请在 CU（上、下、左、右）各侧与其他设备或机架之间保留 10cm 以上的空间。

使用以下螺钉将机架安装角构件固定至 CU。使用这里所列螺钉之外的其他螺钉时，请核对规格。

- 公称直径为 4×6mm 的 S TIGHT 自攻螺钉 \*
- \* 可代替 M4×6mm 机用螺钉

### 不平衡连接

由于机壳电势差异可能会导致感应噪声：

- 请使各设备之间的机壳保持相同的电势。
- 请使用同一个电力系统。
- 请连接到各设备的 GND（接地）端子或机壳地线。

### 交流电源线连接

确保将交流电源线连接到正确接地的墙壁插座。接地不当会导致触电。

### 清洁各单元时

切勿使用轻质汽油、稀释剂、酒精或电气触点清洁剂和保护剂等任何溶剂或化学品。否则可能会导致各单元变形、损坏和故障。

# ATUC-50 系统

## 特点

### ATUC-50 系统的特点

- 反馈处理器等组件所进行的音频处理可实现音质清晰的对话。
- 最多可连接 150 个会议话筒 (ATUC-50DU + ATUC-M)
- 使用 Cat5e 以上规格的线缆可进行菊花链或环形连接 (建议使用导线直径尺寸在 24AWG 以上的屏蔽线缆)。
- 3 种可选会议模式: 自由发言模式、请求发言模式和远程控制模式
- 录音功能使您能够将音频录制到 USB 设备 (大容量存储设备) 中
- 可使用 Web Remote 和外部控制设备实现控制
- 设计时考虑了未来的扩展能力

### 关于 Audio-Technica LINK

该系统采用形式独特的 Audio-Technica LINK 进行供电以及控制单元 (ATUC-50CU) 和会议话筒 (ATUC-50DU + ATUC-M) 之间的信号传输。

Audio-Technica LINK 兼容各种以太网标准, 可简单地建立通用 Cat5e 或更高的线缆连接。(建议使用导线直径尺寸在 24AWG 以上的屏蔽线缆。) 通过传输低延迟高速信号, 可实现稳定控制和非压缩音频信号传输。

### ATUC-50CU 的特点

- 可对多达 50 个会议话筒 (ATUC-50DU + ATUC-M) 进行控制和供电
- 通过串联可连接多达 150 个会议话筒 (ATUC-50DU + ATUC-M)
- 4 个可配置平衡矩阵输出加 1 个可输出与 Output 1 相同的音频非平衡输出
- 2 个话筒 / 线路输入、2 个单声道 AUX 输入和 2 个回传输入
- 双语同声传译和当前发言语言均可提供 2 个回传通道
- 会议模式: 自由发言、请求发言和远程控制
- 优先模式: 首先按下优先级和随后按下 (FIFO、LIFO) 优先级
- 发言模式: 手动模式, 语音启用模式
- Web Remote 使您能够在会议期间轻松更改各种设置并控制与会者的发言权
- 可在一个 USB 设备 (大容量存储设备) 中录制多达 4 个通道 (WAV: 多达 4 个通道, MP3: 多达 2 个通道)
- 反馈抑制器等组件所进行的音频处理可使控制单元实现高质量声音
- 设计时考虑了未来的扩展和更新能力

### ATUC-50DU 的特点

- 环形 LED 可通过 3 针平衡接头实现供电, 同时提供高音质和用户灵活性
- 可连接 ATUC-M 和标准 3 针话筒
- 配备分立式晶体管的话筒放大器可降低噪声; 此外, 可以调节单个增益
- 高质量高分辨率扬声器
- 24 位 / 48kHz 音频质量
- 多个独立指示灯 (后侧和“发言”) 按键上均配备 ATUC-M 环形 LED 和多色 LED)
- 高可视指示灯搭配耳机音量调节按键和监听器声道选择按键
- 可拆卸底部重块选项使稳定性更好
- RJ-45 的 2 个端口用于连接讨论单元 (ATUC-50DU), 1 个扩展 RJ-11 端口用于未来选件
- 1 个具有监听声道切换功能的耳机输出插孔

### ATUC-M43H/58H 的特点

- 配备一个环形 LED, 可通过 3 针平衡接头实现供电, 同时提供高音质和用户灵活性
- 话筒接头和讨论单元 (ATUC-50DU) 之间采用的结构可降低振动
- 采用一个双层喷声滤除器 (话筒内挡风罩)
- 可改善针对外部无线电波的射频数值
- 2 种类型的话筒 (430mm 和 580mm 长)

# 数字会议系统 ATUC-50 的连接示例

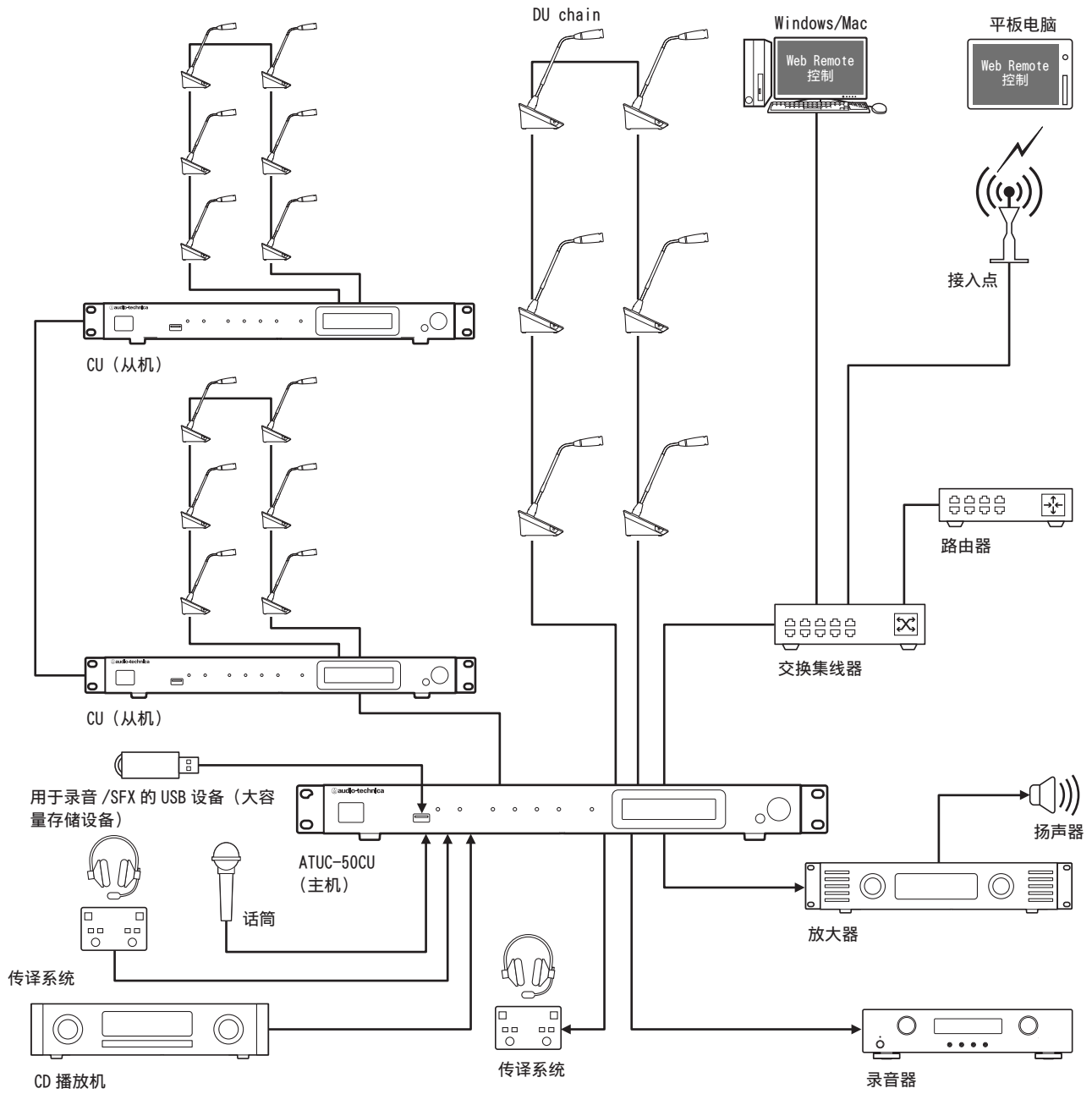

# 部件名称和功能

## ATUC-50CU

### 前面板

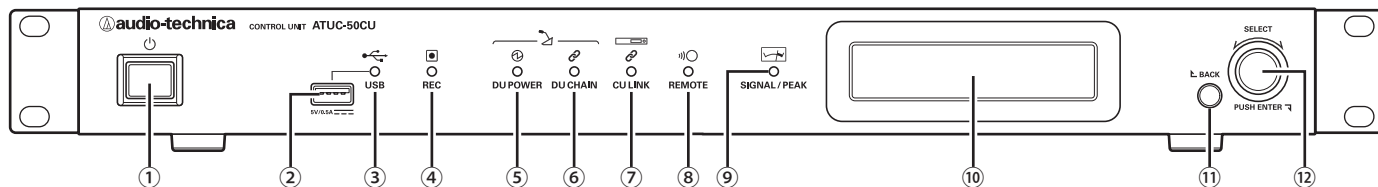

#### ① 电源开关

开启和关闭 CU 的电源。

#### ② USB 端子

通过连接 USB 闪存驱动器或 USB 硬盘驱动器等 USB 设备（大容量存储设备）可进行以下操作。

- 录制声音（▶ 39 页）
- 播放蜂鸣声和钟声（▶ 39 页）
- 导入 / 导出预设数据（▶ 35 页）
- 升级固件（▶ 26 页）

#### 【注意事项】支持 FAT16 和 FAT32 文件系统

- 最大存储容量：2TB
- 最大文件大小：2GB
- 不支持 USB 集线器。
- 请勿使用延长线缆。
- 请勿尝试使用开裂、变形或使用胶带等修补的 USB 设备（大容量存储设备）。
- 请勿在 USB 设备（大容量存储设备）中保存或创建本系统不需要的任何文件或文件夹；否则可能会影响系统操作。
- CU 与具有安全功能等特殊功能的 USB 设备（大容量存储设备）不兼容。

#### ③ USB 访问指示灯

指示 USB 设备（大容量存储设备）的连接状态。

- 在访问状态下：以绿色点亮

#### 【注意事项】指示灯以绿色点亮时，请勿取出 USB 设备（大容量存储设备）；否则可能会破坏数据。

#### ④ REC（录音）指示灯

指示录音状态。

- 在录音状态下：以绿色点亮
- 在录音暂停状态下：以绿色闪烁
- 不录音时：保持关闭

#### 【注意事项】如果在录音状态或录音暂停状态下取出 USB 设备（大容量存储设备），可能无法正确写入录制文件。请勿在录音期间取出 USB 设备（大容量存储设备）。

#### ⑤ DU POWER（DU 电源）指示灯

- 在正常状态下：以绿色点亮
- 在异常状态下（如 48V 输出系统中出现电压下降时）：以绿色闪烁
- 在 DU 断开连接状态下：保持关闭

#### ⑥ DU CHAIN 指示灯

- 在正常状态下：以绿色点亮
- 在异常状态下（如无法与 DU 进行通信时）：以绿色闪烁
- 在 DU 断开连接状态下：保持关闭

#### ⑦ CU LINK 指示灯

- 在 CU 连接状态下：以绿色点亮
- 在异常状态下（如无法与 CU 进行通信时）：以绿色闪烁
- 在 CU 连接断开状态下：保持关闭

#### ⑧ 远程（遥控）指示灯

- 在通信状态下：以绿色点亮
- 在异常状态下（如外部传输重试失败时）：以绿色闪烁
- 在非通信状态下：保持关闭

#### ⑨ SIGNAL/PEAK 指示灯

指示音频信号电平，具体如下：

- 60dBFS 或以上：以绿色点亮
- 20dBFS 或以上：以琥珀色点亮
- 2dBFS 或以上：以红色点亮

请调节音频信号电平，使指示灯不以红色点亮（▶ 39 页）。

#### ⑩ CU 显示屏

#### ⑪ BACK 按键

返回上一个或上一级屏幕 / 项目。

按住此按键可从任一屏幕返回主屏幕。

## ⑫ 微调旋钮 /ENTER 按键

旋转微调旋钮选择所需项目，然后按下 ENTER 按键确认。  
通过旋转微调旋钮还可调节设置值。

### • 锁定操作按键（按键锁定功能）

同时按住 BACK 按键和 ENTER 按键 2 秒钟以上启用按键锁定功能，即可锁定除电源开关之外的所有前面板操作。

### • 解锁操作按键

当操作按键被锁定时，同时按住 BACK 按键和 ENTER 按键 2 秒钟以上可解锁操作按键。

## CU 显示和微调旋钮操作：

主屏幕

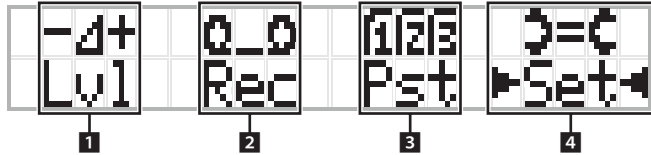

带有 的项目为当前选定项目。

通过旋转微调旋钮，移动 以选择要执行的操作，然后按下 ENTER 按键。

## 1 主电平调节 (Lvl)

主电平

-50 -40 -30 -20 -12 -6 0 6 12 峰值 (dBu)

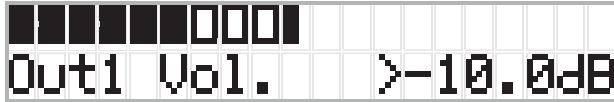

- 旋转微调旋钮调节 CU 输出电平 (OUTPUT 1)。
- 在按下 ENTER 按键的同时，旋转微调旋钮以 10 步进增量调节电平。
- 请确保在调节电平时峰值指示灯不会点亮。

## 2 录音操作 (Rec)

R (录音剩余时间) / E (录音经过时间) 显示

-50 -40 -30 -20 -12 -6 0 6 12 峰值 (dBu)



- 旋转微调旋钮选择 Rec (开始录音) / Pau (暂停) / Stp (停止) / R 或 E (录音时间显示)，然后按下 ENTER 按键确认。
- 使用微调旋钮选择屏幕右上方的时间显示，然后按下 ENTER 按键，在 R (录音剩余时间) / E (录音经过时间) 之间切换显示。
- 要调节录音电平，将 移动到屏幕左上方的录音电平表上显示 Rec Lvl，然后按下 ENTER 按键进入录音电平调节模式。旋转旋钮调节录音电平时，请确保峰值指示灯不会点亮。
- 在按下 ENTER 按键的同时，旋转微调旋钮以 10 步进增量调节电平。

## 3 会议准备 (Pst)



- [1] Recall Presets : 旋转微调旋钮将 “>” 移动到要调用的项目处，然后按下 ENTER 按键确认。
- [2] Conf. Setup: 更改或检查会议设置。旋转微调旋钮将 “>” 移动到要更改或检查的项目处，然后按下 ENTER 按键确认。

Pst 菜单项目：

还可通过 Web Remote 配置设置。括号 ( ) 中的项目名称用于 Web Remote。

[1] Recall Presets

[2] Conf. Setup (▶ 33 页)

01 Conference Mode (会议模式)

02 NOM (开启话筒数量)

03 Auto Mic Off (自动关闭话筒)

04 Override Mode (优先模式)

05 Max Queue (最大队列数)

06 MicON Trigger (开启话筒 / 优先开启话筒)

07 MicON Hold Time (话筒开启保持时间)

08 Interrupt Option (中断 / 静音模式)



• 视会议模式而定，可从 [2] Conf. Setup 配置的项目会有所不同。

• 有关各个项目的详细信息，请参见“菜单项目” (▶ 24 - 34 页)。

## 4 配置各种设置 (Set)

旋转微调旋钮将 “>” 移动到所需项目或数值，然后按下 ENTER 按键确认。

有关设置项目的详细信息，请参见“设置菜单项目” (▶ 11 页)。

## 后面板

\* 序列号标签位于顶部板上。

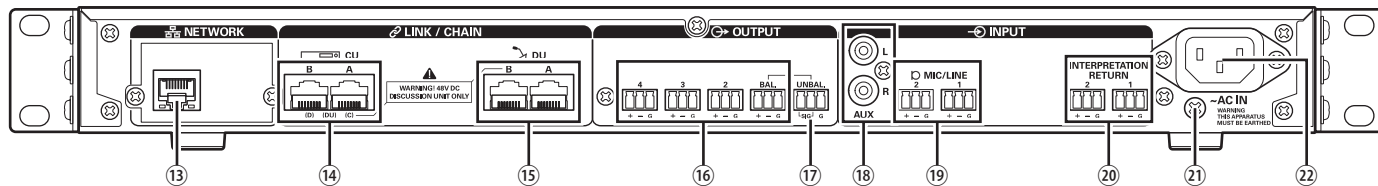

**注意事项** • 另请参阅外部设备随附的使用说明书。

- 请小心不要将以太网线缆从您的网络设备连接到 CU LINK 端子或 DU CHAIN 端子。否则会导致相连设备损坏。

### ⑬ NETWORK 端子

- RJ-45
- 用于通过 Web Remote 控制或 IP 遥控功能从外部设备进行控制时连接到局域网 (► 19 页)

### ⑭ CU LINK A/B 端子、DU CHAIN C/D 端子

- RJ-45
- 用于串联多个 CU (► 17 页)。  
也可将这些端子配置为 DU 端子 (► 14 页)

### ⑮ DU CHAIN A/B 端子

- RJ-45
- 用于连接 DU。可以使用 A/B 端子菊花链连接多个 DU 以及环形连接多个 DU

- 通过对多个 CU 进行串联, 可连接多达 150 个 DU (► 17 页)。

### ⑯ 模拟输出 (平衡) 端子 : OUTPUT 1-4 (BAL)

- Euroblock
- 针排列: “+” 热 / “-” 冷 / “G” 接地

### ⑰ 模拟输出 (非平衡) 端子 : OUTPUT1 (UNBAL)

- Euroblock
- 针排列: “SIG” 信号 (双制式) / “G” 接地

### ⑱ 模拟输入 (非平衡) 端子 : 输入 (AUX)

- RCA

### ⑲ 模拟输入 (平衡) 端子 : 输入 (MIC/LINE1-2)

- Euroblock
- 针排列: “+” 热 (支持幻象电源) / “-” 冷 (支持幻象电源) / “G” 接地
- 输入类型可在 MIC 和 LINE 之间进行切换 (► 28 页)

### ⑳ 模拟输入 (平衡) 端子 : 输入 (INTERPRETATION RETURN1-2)

- Euroblock
- 针排列: “+” 热 / “-” 冷 / “G” 接地
- 从同声传译系统输入音频信号

### ㉑ 接地螺钉

由于随附的交流电源线采用三脚插头, 只要您的交流电源墙壁插座正确接地, 则 CU 也会正确接地。

### ㉒ 交流电插座 (AC IN)

连接随附的交流电源线。

**注意事项** • 在所有其他连接都完成之前, 请勿插入交流电源线。

- 请确保 CU 牢固连接到一个单一接地点。连接到多个接地点会形成接地回路, 进而导致哼声等噪音。



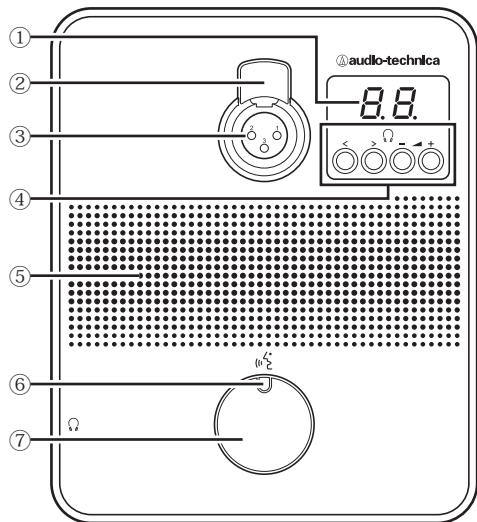

### ① DU 显示屏

更改监听器通道或调节音量水平时，会显示当前设定值。

### ② 话筒释放杆

### ③ 话筒插孔

用于连接话筒。

- 可以连接典型 3 针 XLR 式话筒和 ATUC-M 系列话筒。

### ④ </> 监听器通道选择按键

操作 </> 监听器通道选择按键时，DU 显示屏①上会显示当前选定监听器通道。

FL：监听当前发言语言通道音频。

01-03：监听通道 1 至 3 的音频。

### - /+ 耳机音量调节按键

操作 - /+ 耳机调节按键时，DU 显示屏上会显示当前音量水平（0 至 20）。

### ⑤ 内置扬声器

输出会议音频。

### ⑥ 发言 LED

显示 DU 发言状态。

- 发言时：以红色点亮
- 被请求发言（待机模式）时：以绿色闪烁
- 拒绝发言请求时：以绿色闪烁（快速闪烁 4 次）

• 可以更改 LED 颜色（> 30 页）。

### ⑦ 发言按键

按下此按键可发出发言请求。再次按下此按键可结束发言或取消发言请求。通过按下此按键，指定为优先级别 DU 的 DU 可以中断其他 DU 发言者并对其他 DU 进行静音。

短暂按下发言按键时的操作：

会议模式	当前状态	开启话筒模式	
		按键	语音
自由发言	结束发言	开启发言	- (不可接受)
	请求发言	取消请求	
	开启发言	结束发言	
请求发言	结束发言	请求发言	
	请求发言	取消请求	
	开启发言	结束发言	
远程控制	-	-（仅限外部控制）	

• 在优先级别 DU 上，优先级别 DU 的操作与 Free Talk 模式中相同，与会议模式无关。

按住发言按键时的操作：

仅限 [ 可以中断 / 静音 ] 设为开启的优先级别 DU

当前状态	开启话筒模式			
	按键	语音	按键 / 语音	
	按下按键 2 秒钟以下		中断	静音
结束发言	开启发言	- (不可接受)	开启发言 (*1)	开启发言 (*2)
开启发言	结束发言		开启发言保持启用 (*1)	开启发言保持启用 (*2)

\*1 所有指定 DU 都将处于结束发言状态。

\*2 所有指定 DU 都将处于静音状态。

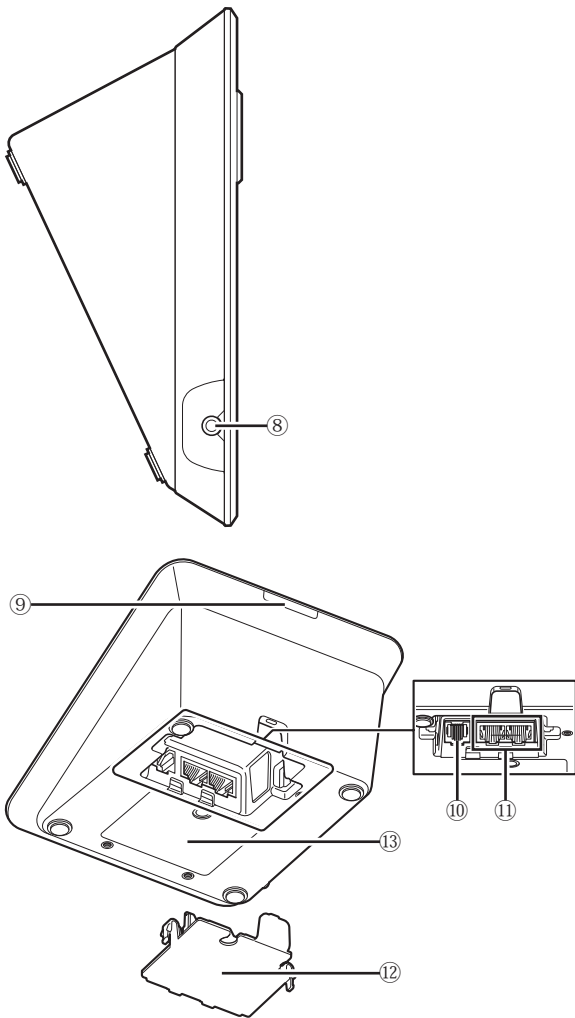

- ⑧ 耳机插孔
- ⑨ 后部 LED  
可以设置每个 DU 的 LED 颜色。按颜色对 DU 进行分组时很有用。  
可从 Web Remote (▶ 30 页) 更改 LED 颜色。
- ⑩ 从机端子
- ⑪ DU/CU 连接端子 (▶ 13 页)
- ⑫ 底盖  
盖住端子部分为端子防尘, 还可防止线缆插头断开。因此, 将  
线缆连接到每个端子后, 请务必盖上底盖。
- ⑬ 序列号

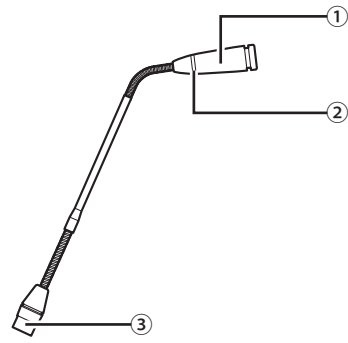

- ① 话筒
- ② 环形 LED  
话筒启用后以红色点亮。  
等待发言时以红色闪烁。
- ③ 接头

## 从 ATUC-50CU 更改设置

通过选择 CU 显示屏主屏幕上的“Set”，可以更改 CU 设置。可更改项目如下。

有关更详细的设置和各 DU 的设置，请使用 Web Remote。

 更改网络设置项目后，应重新启动 CU 以启用设置值。

### Set 菜单项目

<b>[1] System Setting (&gt; 24 页)</b>	
01 Device Name	ATUC-50CU
02 Link Port Set	CU A/B, DU C/D
03 CU Link Mode	Primary, Extension 1, Extension 2
04 IP Setting	
01 IP Config Mode	Auto, Static
02 IP Address	0.0.0.0 - 255.255.255.255
03 Subnet Mask	0.0.0.0 - 255.255.255.255
04 Gateway Address	0.0.0.0 - 255.255.255.255
05 Allow Discovery	On, Off
06 IP Ctrl Setting	
01 IP Ctrl Port No	00001 - 65535
02 IP Ctrl Ntfy	On, Off
03 Audio Level Ntfy	On, Off
04 M-cast Adrs	0.0.0.0 - 255.255.255.255
05 M-cast Port No	00001 - 65535
07 Auto Mode Change	
01 Auto Mode Change	On, Off
02 Hold Time(Err)	20、30、40 秒
08 NTP Setting	
01 NTP	On, Off
02 NTP Adrs	0.0.0.0 - 255.255.255.255
03 NTP Port	00001 - 65535
04 Time Zone	UTC - 12:00 至 +14:00
05 DST	On, Off
06 DST Start Date	1/1 - 12/31
07 DST Start Time	0:00 - 23:00
08 DST End Date	1/1 - 12/31
09 DST End Time	0:00 - 23:00
09 Login Password	
01 Admin.Pwd.Login	On, Off
02 Admin.Password	显示密码
03 Opr.Pwd.Login	On, Off
04 Opr.Password	显示密码
10 Reset All Dflt.	
<b>[2] System Info (&gt; 35 页)</b> 显示当前设置	
01 Name	
02 Serial Number	
03 FW Version	
04 IP Config Mode	
05 IP Address	
06 Subnet Mask	
07 Gateway Address	
08 Mac Address	
09 Allow Discovery	
10 IP Ctrl Port No	
11 IP Ctrl Ntfy	
12 Audio Level Ntfy	
13 M-cast Adrs	
14 M-cast Port No	
15 NTP	
16 NTP Adrs	
17 NTP Port	
18 Time Zone	
19 CU Link Status	
20 No.ofExtensionCU	
21 Total No.of DU	

<b>[3] Audio Setting (&gt; 28 页)</b>	
01 MIC/LINE Input 1	
01 Input Type	Mic, Line +4dBu, Line 0dBV
02 Input Gain	- 60dB 至 - 16dB
03 Level	- ∞、- 120 至 +10dB
04 Phantom Power	On, Off
05 Mix to Floor	On, Off
02 MIC/LINE Input 2	
01 Input Type	Mic, Line +4dBu, Line 0dBV
02 Input Gain	- 60dB 至 - 16dB
03 Level	- ∞、- 120 至 +10dB
04 Phantom Power	On, Off
05 Mix to Floor	On, Off
03 AUX Input	
01 Level	- ∞、- 120 至 +10dB
02 Mix to Floor	On, Off
04 DU SP Output Lvl	0 - 20
05 VoiceDetectSens	-5, -4, -3, -2, -1, 0, 1, 2, 3, 4, 5, Auto by Mic2 In
<b>[4] Recorder Setting (&gt; 34 页)</b>	
01 Rec Format	WAV, MP3
02 RecordingQuality	64, 128, 192, 256, 320kbps
03 No.of Rec CH	1 至 4 (WAV)、1 至 2 (MP3)
04 Rec Source CH1	Floor, Group 0, Group 1, Group 2, Group 3, Language 1, Language 2, Language 3, Sub Mix 1, Sub Mix 2
05 Rec Source CH2	Floor, Group 0, Group 1, Group 2, Group 3, Language 1, Language 2, Language 3, Sub Mix 1, Sub Mix 2
06 Rec Source CH3	Floor, Group 0, Group 1, Group 2, Group 3, Language 1, Language 2, Language 3, Sub Mix 1, Sub Mix 2
07 Rec Source CH4	Floor, Group 0, Group 1, Group 2, Group 3, Language 1, Language 2, Language 3, Sub Mix 1, Sub Mix 2
08 Auto Track	Off, 15, 30 min, 1, 2 hour
09 Filename Prefix	显示文件名前缀
<b>[5] Conference Mode (&gt; 33 页)</b>	
01 Conference Mode	Free Talk, Request Talk, Full Remote
02 NOM	1 至 10
03 Auto Mic Off	5 至 60sec, Off
04 Override Mode	No Override, FIFO, LIFO (视 Conference Mode 而定)
05 Max Queue	0-150
06 MicON Trigger	All Button, All Voice, Individual
07 MicON Hold Time	1.0 至 10.0 秒
08 Interrupt Option	Cut, Mute
<b>[6] Logging (&gt; 35 页)</b>	
01 Logging	On, Off
02 Destination	Internal, USB
<b>[7] Presets (&gt; 35 页)</b>	
01 Recall Presets	Recalls presets
02 Save Presets	Saves presets
03 Import Presets	Imports presets
04 Export Presets	Exports presets

## ■ 输入字母

例如，从 [4] *Recorder Setting* →  
09 *Filename Prefix* 输入字母时，请按以下步骤进行操作。

### 1 旋转微调旋钮选择一个字母。

可以使用以下字符。

#### (1) *Password*

A 至 Z, a 至 z, 1 至 9, 0

#### (2) *Device Name*

A 至 Z, a 至 z, 1 至 9, 0, ! " # ¥ % & ' ( ) \* + , - . / : ;  
< = > ? @ ` , ( 空格)

#### (3) *Filename Prefix*

A 至 Z, a 至 z, 1 至 9, 0, ! # ¥ % & ' ( ) + , - . ; = ? @ ` ,  
( 空格)

### 2 按下 ENTER 按键输入所选字母。

光标移动到右侧。

### 3 重复步骤 1 和 2 输入所需文字。

要删除刚刚输入的字符，请按以下步骤进行操作。

#### • 要将光标移动到想要编辑的字符处：

- (1) 在按住 BACK 按键的同时，旋转微调旋钮移动光标。
- (2) 松开 BACK 按键。

#### • 要删除刚刚输入的字符：

- (1) 将光标移动到想要删除的字符处。
- (2) 在按住 BACK 按键的同时，按下 ENTER 按键。  
当前光标位置处的字符将被删除。



• 当光标在文字末尾处以 “\_” 状态闪烁时，光标前紧挨着的字符将被删除。

#### • 要更改刚刚输入的字符：

- (1) 将光标移动到想要编辑的字符处。
- (2) 旋转微调旋钮选择所需字符。

#### • 要结束编辑：

- (1) 当光标处于 “■” 闪烁状态时，按下 ENTER 按键。  
编辑结束时，光标会移动到文字末尾处，“\_” 闪烁。

### 4 要输入文字，在光标处于 “\_” 闪烁状态时按下 ENTER 按键。

会显示 *Completed!* 后接文件名。

# 系统连接和配置

## 连接设备

- 注意事项**
- 在所有其他连接都完成之前，请勿插入随附的交流电源线。
  - 将插头完全插入。松动的连接可能会导致故障或噪声。
  - 检查插头方向。
  - 另请参阅外部设备随附的使用说明书。

### 整个系统的接线图 (1)

另请参阅整个系统的接线图 (2) (▶ 19 页)

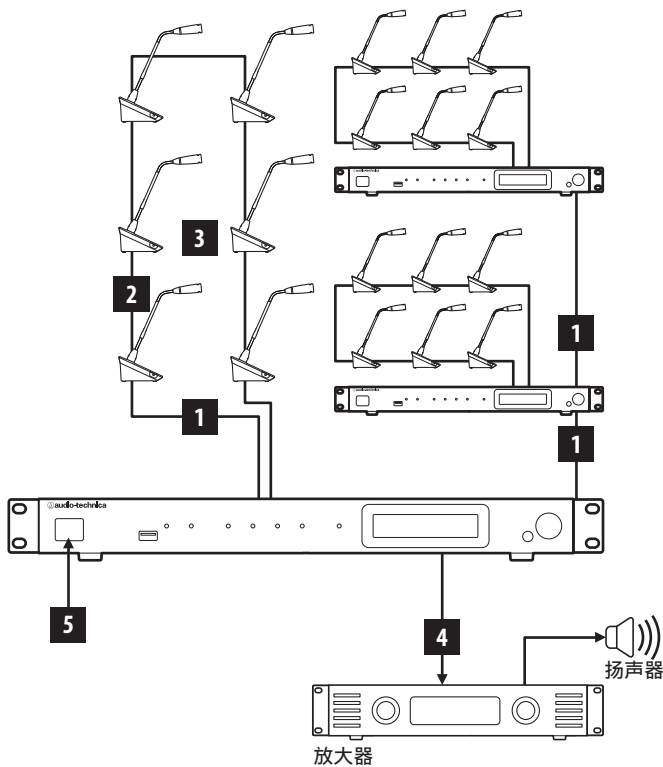

- 注意事项**
- 请使用 CAT5e 以上的直线型线缆。(建议使用导线直径尺寸在 24AWG 以上的屏蔽线缆。)
  - 使用扁平式线缆或非屏蔽线缆可能导致噪声并影响其他设备。
  - 请务必建立接地连接。

将 DU 固定到桌面或台面时,请使用 DU 底面上的螺钉孔(3 个孔)(螺钉: M3, P=0.5, 从底面到螺钉尖端不超过 6mm)。

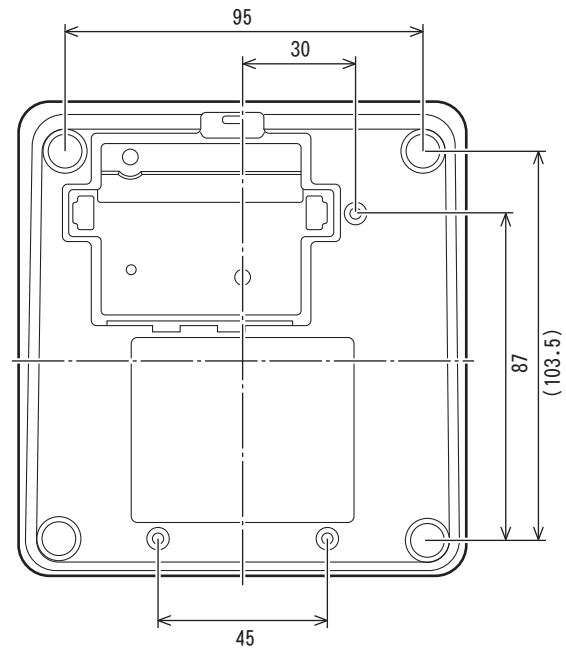

## 1 将各个 DU 连接到 CU

### 1 放置 CU 和 DU。

- 注意事项**
- 将各个单元放在平整表面上或安装机架。单元掉落可能会导致单元损坏和 / 或人身伤害。
  - 在机架中安装 CU 时, 请预先阅读注意事项 (▶ 3 页)。

### 2 将各个 DU 连接到 DU CHAIN A/B 端子。

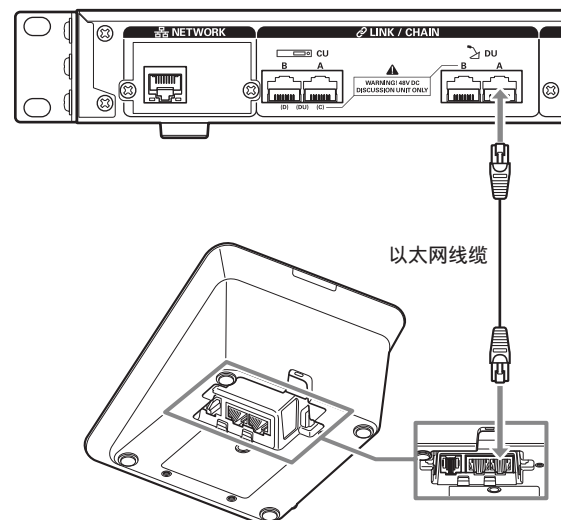



- 可以将 CU LINK A/B 端子配置为 DU CHAIN C/D 端子，还可以按照与 DU CHAIN A/B 端子相同的方式连接 DU。但是，可以连接到 DU CHAIN C/D 端子的 DU 的最大数量为 25 个。（请注意，可以连接到每个 CU 的 DU 的最大数量为 50）（▶ 15 页）。
- 取下 DU 底盖，连接以太网线缆。取下底盖时，同时按压两侧的压紧机构。
- 在 DU 上，以太网线缆可以连接到左侧或右侧 DU/CU 连接端子，由于 DU 不区分 DU 和 CU 连接端子。

## 2 将各个 DU 连接在一起

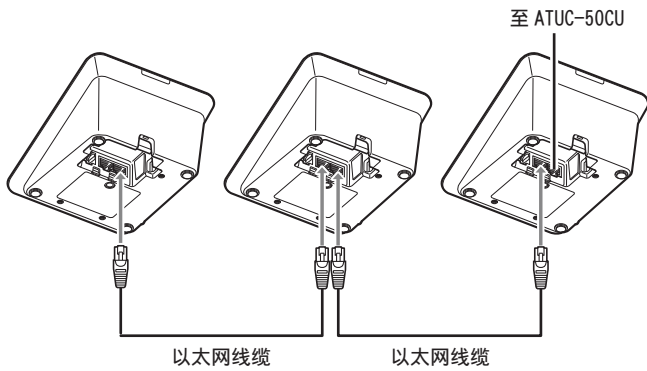

### 1 根据安装环境和操作方法连接 DU。

#### 菊花链连接：

以串联方式将 DU 连接到 DU CHAIN A/B (C/D) 端子。与环形连接相比，菊花链连接允许将 DU 放置在距离 CU 更远的地方。

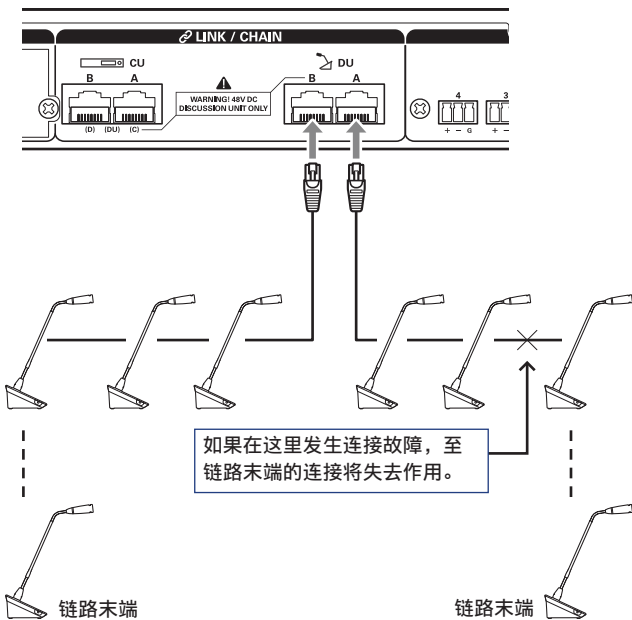

#### 环形连接：

将尽可能多的 DU 连接到各 DU CHAIN A/B 端子，然后将链两端的 2 个 DU 连接在一起，从而形成一个环形。即使环形中某处发生连接故障，由于连接被视为 2 个使用 DU CHAIN A/B 端子的菊花链，因此能最大限度降低故障的影响并继续进行会议控制。

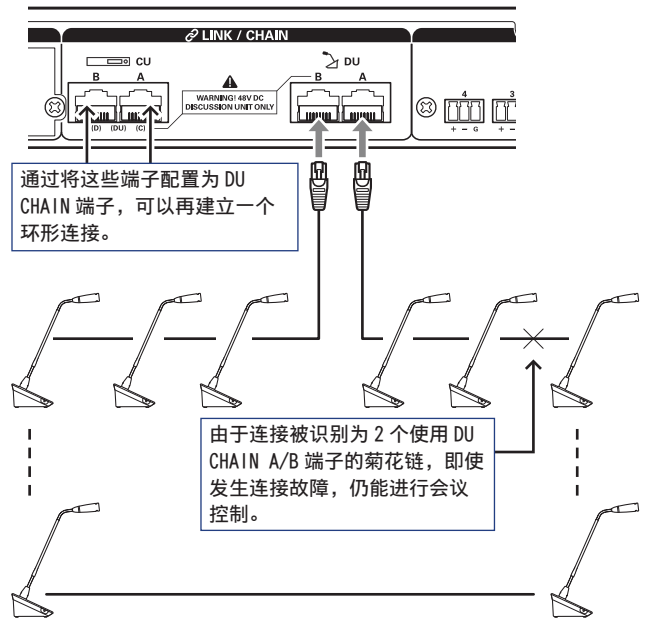

- 还可以将不同类型的连接组合起来，例如，使用 DU CHAIN A/B 端子的环形连接与使用 DU CHAIN C/D 端子的菊花链连接。

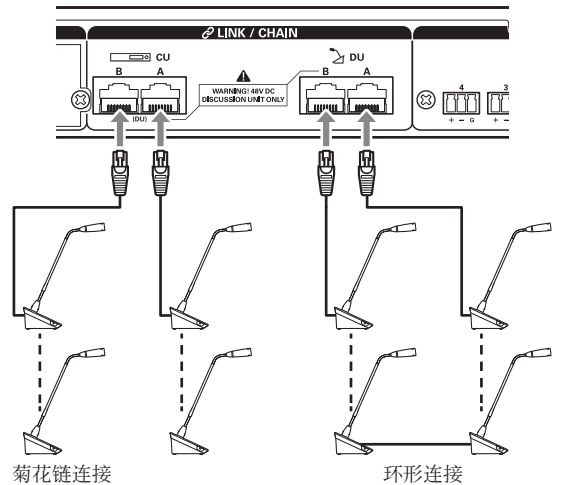

- 注意事项**
- 无论使用多少个 DU 端子，可以连接到每个 CU 的 DU 的最大数量均为 50。
  - 可将总共多达 25 个 DU 连接到 DU CHAIN C/D 端子。请勿连接超过 26 个 DU。否则可能会损坏单元。

以太网线缆长度与可连接席位数量之间的关系：

DU-DU	CU-DU	1 个端口菊花链 /1 个环形连接		2 个端口菊花链连接	
		可连接 DU 的数量	以太网线缆总长度	可连接 DU 的数量	以太网线缆总长度
1.5m	10m	45 个席位	76.0m		
1.5m	30m	40 个席位	88.5m		
1.5m	50m	36 个席位	102.5m		
1.5m	100m	24 个席位	134.5m		
2.0m	10m	43 个席位	94.0m		
2.0m	30m	39 个席位	106.0m		
2.0m	50m	34 个席位	116.0m		
2.0m	100m	24 个席位	146.0m		
3.0m	10m	40 个席位	127.0m	25 × 2 个席位	82.0m × 2
3.0m	30m	36 个席位	135.0m	24 × 2 个席位	99.0m × 2
3.0m	50m	31 个席位	140.0m	23 × 2 个席位	116.0m × 2
3.0m	100m	22 个席位	163.0m	20 × 2 个席位	157.0m × 2
5.0m	10m	33 个席位	170.0m	24 × 2 个席位	125.0m × 2
5.0m	30m	29 个席位	170.0m	23 × 2 个席位	140.0m × 2
5.0m	50m	27 个席位	180.0m	22 × 2 个席位	155.0m × 2
5.0m	100m	20 个席位	195.0m	19 × 2 个席位	190.0m × 2

DU-DU	CU-DU	4 个端口菊花链连接		2 个环形连接	
		可连接 DU 的数量	以太网线缆总长度	可连接 DU 的数量	以太网线缆总长度
1.5m	10m	A/B : 15 × 2 个席位 C/D : 10 × 2 个席位	A/B : 31m × 2 C/D : 23.5m × 2	A-B : 25 个席位 C-D : 25 个席位	A-B : 46m C-D : 46m
1.5m	30m	A/B : 15 × 2 个席位 C/D : 10 × 2 个席位	A/B : 51m × 2 C/D : 43.5m × 2	A-B : 25 个席位 C-D : 25 个席位	A-B : 66m C-D : 66m
1.5m	50m	A/B : 15 × 2 个席位 C/D : 10 × 2 个席位	A/B : 71m × 2 C/D : 63.5m × 2	A-B : 23 个席位 C-D : 23 个席位	A-B : 83m C-D : 83m
1.5m	100m	A/B : 14 × 2 个席位 C/D : 10 × 2 个席位	A/B : 119.5m × 2 C/D : 113.5m × 2	A-B : 20 个席位 C-D : 20 个席位	A-B : 128.5m C-D : 128.5m
2.0m	10m	A/B : 15 × 2 个席位 C/D : 10 × 2 个席位	A/B : 38m × 2 C/D : 28m × 2	A-B : 25 个席位 C-D : 25 个席位	A-B : 58m C-D : 58m
2.0m	30m	A/B : 15 × 2 个席位 C/D : 10 × 2 个席位	A/B : 58m × 2 C/D : 48m × 2	A-B : 25 个席位 C-D : 24 个席位	A-B : 78m C-D : 76m
2.0m	50m	A/B : 15 × 2 个席位 C/D : 10 × 2 个席位	A/B : 78m × 2 C/D : 68m × 2	A-B : 23 个席位 C-D : 23 个席位	A-B : 94m C-D : 94m
2.0m	100m	A/B : 14 × 2 个席位 C/D : 10 × 2 个席位	A/B : 126m × 2 C/D : 118m × 2	A-B : 20 个席位 C-D : 20 个席位	A-B : 138m C-D : 138m
3.0m	10m	A/B : 15 × 2 个席位 C/D : 10 × 2 个席位	A/B : 52m × 2 C/D : 37m × 2	A-B : 25 个席位 C-D : 25 个席位	A-B : 82m C-D : 82m
3.0m	30m	A/B : 15 × 2 个席位 C/D : 10 × 2 个席位	A/B : 72m × 2 C/D : 57m × 2	A-B : 24 个席位 C-D : 24 个席位	A-B : 99m C-D : 99m
3.0m	50m	A/B : 15 × 2 个席位 C/D : 10 × 2 个席位	A/B : 92m × 2 C/D : 77m × 2	A-B : 23 个席位 C-D : 22 个席位	A-B : 116m C-D : 113m
3.0m	100m	A/B : 14 × 2 个席位 C/D : 10 × 2 个席位	A/B : 139m × 2 C/D : 127m × 2	A-B : 20 个席位 C-D : 19 个席位	A-B : 157m C-D : 154m
5.0m	10m	A/B : 15 × 2 个席位 C/D : 10 × 2 个席位	A/B : 80m × 2 C/D : 55m × 2	A-B : 24 个席位 C-D : 24 个席位	A-B : 125m C-D : 125m
5.0m	30m	A/B : 15 × 2 个席位 C/D : 10 × 2 个席位	A/B : 100m × 2 C/D : 75m × 2	A-B : 23 个席位 C-D : 23 个席位	A-B : 140m C-D : 140m

DU-DU	CU-DU	4个端口菊花链连接		2个环形连接	
		可连接DU的数量	以太网线缆总长度	可连接DU的数量	以太网线缆总长度
5.0m	50m	A/B : 15 × 2个席位 C/D : 10 × 2个席位	A/B : 120m × 2 C/D : 95m × 2	A-B : 22个席位 C-D : 22个席位	A-B : 155m C-D : 155m
5.0m	100m	A/B : 14 × 2个席位 C/D : 9 × 2个席位	A/B : 165m × 2 C/D : 140m × 2	A-B : 19个席位 C-D : 18个席位	A-B : 190m C-D : 185m

上表中的数值根据以下假设计算得出。

- 根据 ATUC-M 连接到每个 DU 的假设，计算出连接 DU 的数量和线缆总长度。
- 使用 CAT5e 或更长的线缆。（建议使用导线直径尺寸在 24AWG 以上的屏蔽线缆。）
- 1 个端口菊花链 / 1 个环形连接：菊花链 DU 连接到 DU CHAIN A 或 B 端子，或者使用 DU CHAIN A-B 端子建立环形连接。
- 2 个端口菊花链连接：以菊花链方式将相同数量的 DU 连接到 DU CHAIN A 和 B 端子。
- 4 个端口菊花链连接：以菊花链方式将相同数量的 DU 连接到 DU CHAIN A 和 B 端子并且以菊花链方式将相同数量的 DU 连接到 DU CHAIN C 和 D 端子。
- 2 个环形连接：使用 DU CHAIN A-B 端子建立一个环形连接并使用 DU CHAIN C-D 端子建立另一个环形连接。
- 使用 DU CHAIN A-B 端子建立环形连接时，以太网线缆长度和可连接 DU 的数量之间的关系与 1 个端口菊花链连接的情况相同。
- DU 之间需要更大距离时，2 个端口菊花链连接可以比 1 个端口菊花链连接连接更多的 DU。

- 注意事项**
- 连接 DU 时，切勿超过可连接 DU 的数量和可连接长度（总长度和每个席位之间的距离）。否则可能会导致故障。
  - 也可通过将 DU 配置为 DU CHAIN C/D 端子，将其连接到 CU LINK 端子。但是，如果连接到 DU CHAIN A/B 端子的 DU 数量没有达到最大值，请务必将 DU 连接到 DU CHAIN A/B 端子。
  - 可将总共多达 25 个 DU 连接到 DU CHAIN C/D 端子。连接超过 26 个 DU 可能会损坏单元。
  - 上面所示的组合为代表性示例。有关其他组合，请询问我们的销售代表。



## CU 链接：

可对多达 3 个 CU 进行串联（使用如下所示 CU LINK A/B 端子进行串联 CU）。将其中一个 CU 设为主机单元。

由于最多可将 50 个 DU 连接到每个 CU，如果使用 3 个 CU，共可连接多达 150 个 DU。

按照以下步骤串联 CU。

- ① 将第一个从机 CU 上的 CU LINK A 端子连接到主机 CU 上的 CU LINK B 端子。
- ② 对 2 个从机 CU 进行串联时，将第二个从机 CU 上的 CU LINK A 端子连接到第一个从机 CU 上的 CU LINK B 端子。

主机 CU

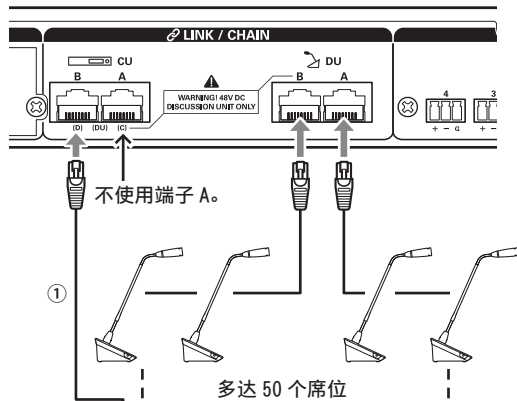

第一个从机 CU

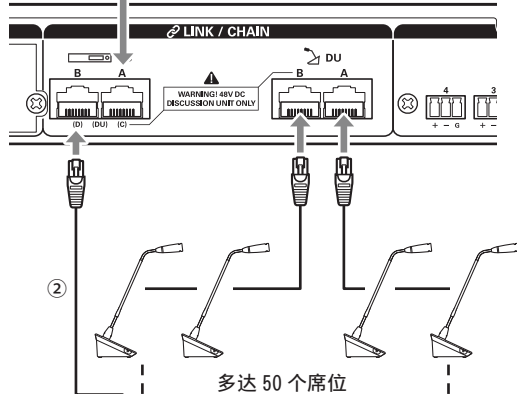

第二个从机 CU

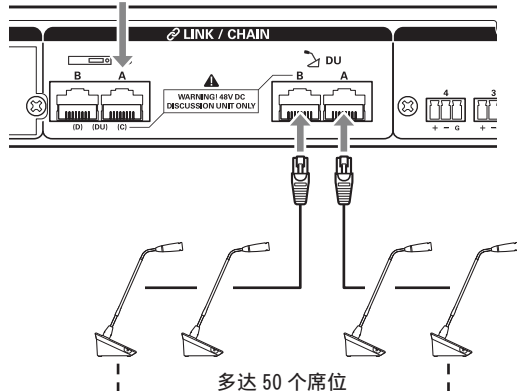

连接 (CU Link Mode)：

	主机 CU	第一个从机 CU	第二个从机 CU
2-CU Link	[ 主机 ]	[ 从机 2 ]	-
3-CU Link	[ 主机 ]	[ 从机 1 ]	[ 从机 2 ]

 既可以采用菊花链方式 (▶ 14 页) 也可以采用环形方式 (▶ 14 页) 将 DU 连接到每个 CU。

**注意事项** · 当只使用一个不带 CU 链接连接的 CU 时，请务必将 [CU 连接设置] 设为 [ 主机 ]。如果将 [CU 连接设置] 设为 [ 从机 ]，我们对于可能导致的任何意外后果不承担任何责任。

## 2 将底盖安装到 DU 上。

将以太网线缆连接到 DU 后，将底盖安装到每个 DU 上。

- 以太网线缆牢固固定在 DU 和底盖之间。这有助于减轻以太网线缆所承受的 DU 的重量。
- 要将线缆引出到后面，请使用通孔①。要将线缆引出到底面，请使用通孔②。

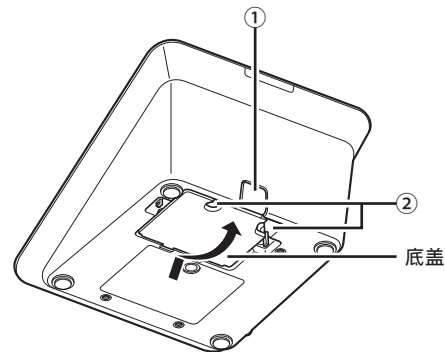

## 3 将可选底部重块安装到 DU 上。

-  · 当使用没有固定到桌面或台面上的 DU 时，建议使用可选底部重块 (330g) 确保牢固放置。
- 如需购买可选附件，请联系我们的销售团队。

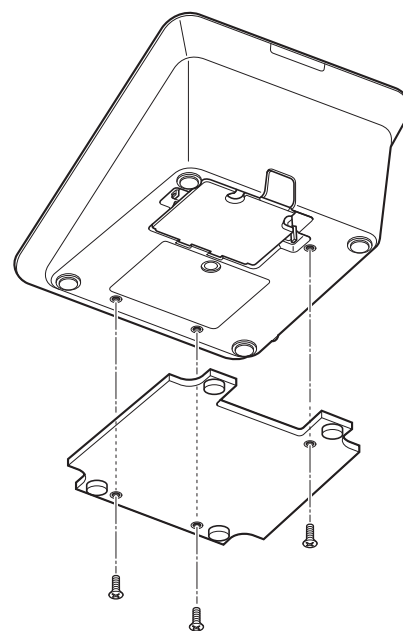

### 3 将话筒 ATUC-M 连接到 DU

#### 1 将 ATUC-M 连接到 DU 上的话筒插孔。

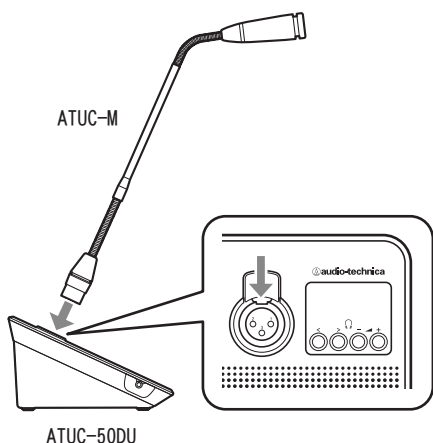

- 注意事项**
- 插入 ATUC-M 接头，直到听见咔嚓一声为止。
  - 请勿尝试握着 ATUC-M 提升 DU。提升时，请务必握住 DU 的主体。
  - 慢慢弯曲或展开 ATUC-M 的可弯折部分。弯曲 ATUC-M 时，请勿用力过大。
  - 从 DU 上断开 ATUC-M 连接时，按下话筒释放杆的同时握紧接头，然后取下 ATUC-M。
  - 在建立 / 断开 ATUC-M 连接之前，请务必关闭电源。如果不关闭电源，可能会导致故障。

### 4 连接放大器

#### 1 将放大器连接到 OUTPUT BAL. 端子。

连接放大器对声音进行放大。  
通过放大器连接扬声器。

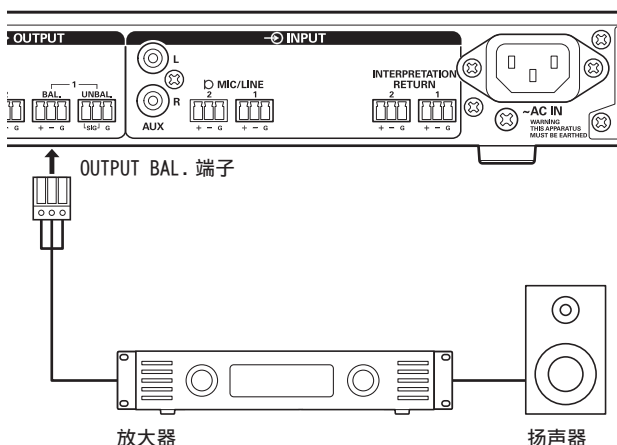

- 注意事项**
- 连接外部设备时，另请参阅它们随附的使用说明书。

### 5 开启 CU 和测试 DU 操作

确认步骤 1 到 4 的所有连接均已正确建立后，按照以下步骤开启 CU 电源。

#### 1 确认放大器和混音器等所有 PA 设备均关闭。

#### 2 将随附的交流电源线连接到 CU。

- 注意事项**
- 请务必使用随附的交流电源线。如果使用随附交流电源线之外的其他交流电源线，则可能导致 CU 损坏等问题，这是非常危险的。
  - 确保将交流电源线连接到正确接地的墙壁插座。接地不当会导致触电。
  - 请确保 CU 牢固连接到一个单一接地点。连接到多个接地点会形成接地回路，进而导致哼声等噪音。

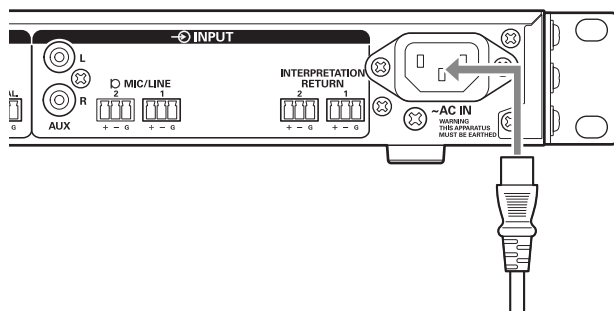

#### 3 按下电源按键。

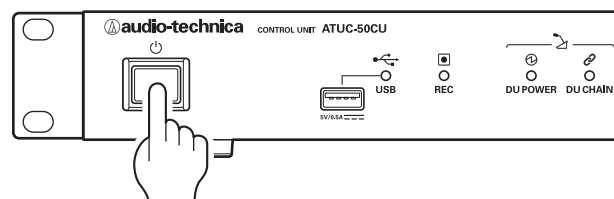

- 注意事项**
- 当一个或两个从机 CU 连接到系统时，请同时开启主机 CU 和从机 CU 的电源。如果每次通电之间的间隔特别长，可能无法成功建立 CU 连接。

根据需从 CU (▶ 11 页) 配置网络设置。

#### 4 CU 启动后，按下每个 DU 的 (发言) 按键确认操作。

- 注意事项**
- 当 DU 相互靠近放置时，过度调高 DU 扬声器的音量可能会导致啸声。在这种情况下，请将 DU 相互远离或降低音量。

5 确认 DU 都正常工作后，请先关闭 CU，然后再继续执行将 CU 连接到网络设备的下一步。

**注意事项** · 如果放大器电源为开启，请先关闭放大器电源。

整个系统的接线图 (2)

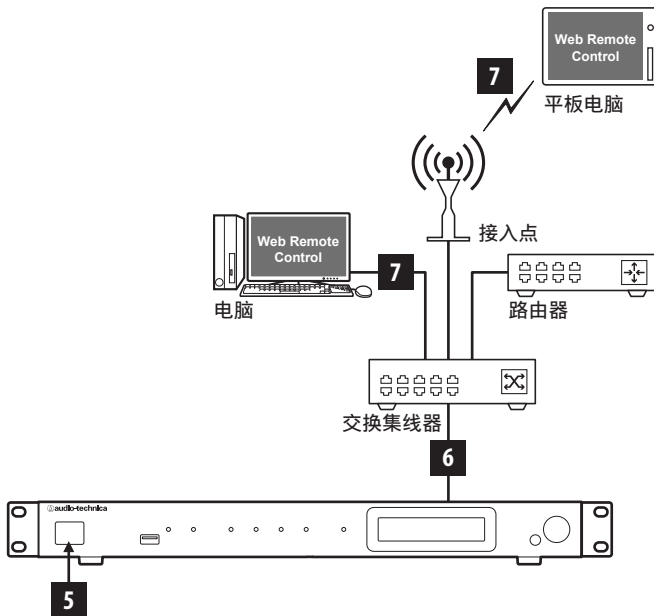

## 6 连接到网络

将 CU 连接到网络 ( > 20 页)，通过 Web Remote 配置会议系统设置细节。

1 使用以太网线缆通过 NETWORK 端子将 CU 连接到交换集线器。

**注意事项** · 请小心不要将以太网线缆从您的网络设备连接到 CU LINK 端子或 DU CHAIN 端子。否则会导致相连设备损坏。

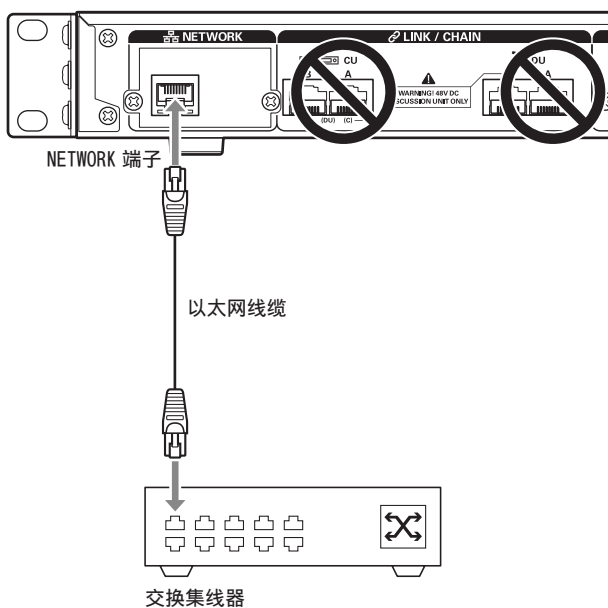

## 7 将电脑或移动设备连接到网络

关于网络设置

- 如果网络上有一台 DHCP 服务器正在运行，CU 会自动配置包括 IP 地址等网络设置。
- 如果网络上没有正在运行的 DHCP 服务器，请从 Set 菜单 → System Setting ( > 7 页) 手动配置 IP 地址等网络设置。
- 手动配置设置时，请向网络管理员咨询设置项目。

**注意事项** · 对于您的网络环境和外部设备中出现的任何和所有通信错误和故障，我们不承担任何责任。  
· 请禁用电脑上的防火墙设置。否则，“Locate”将无法识别 CU。

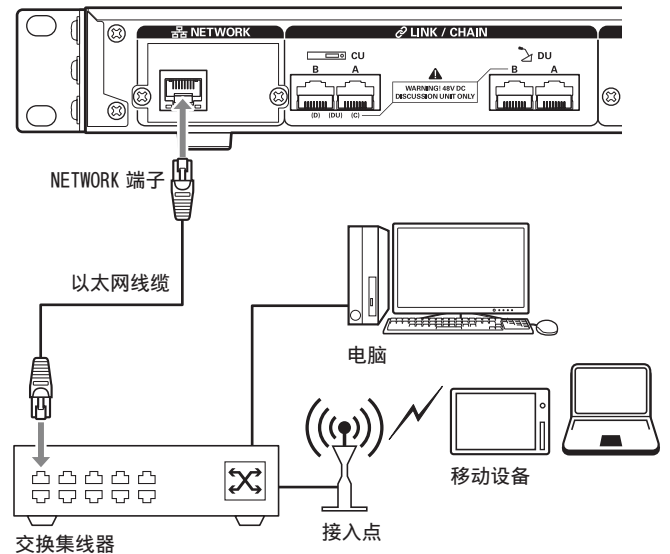

要使用以太网线缆将 CU 直接连接到 Windows 电脑 /Mac

如果您的电脑配备 NIC (网络接口卡)，也可以使用以太网线缆将 CU 直接连接到电脑。

**注意事项** · 请小心不要将以太网线缆从电脑连接到 CU LINK 端子或 DU CHAIN 端子。否则会导致电脑损坏。

- 1 将以太网线缆 (直线型) 分别连接到 CU 上的 NETWORK 端子和电脑上的以太网端子。
- 2 在 Windows 电脑 /Mac 的网络设置中，选择 Windows 电脑上的“自动获得 IP 地址”或 Mac 上的“使用 DHCP”，然后保存设置。
- 3 启动 CU，从 Set 菜单 → System Info → IP Config Mode 中，选择 Auto ( > 7 页)。
- 4 按下 BACK 按键关闭 Set 菜单。

· 更改网络设置项目后，应重新启动 CU 以启用设置值。

由于没有 DHCP 服务器，系统将使用 APIPA (自动专用 IP 地址) 功能向 Windows PC/Mac 和 CU 自动分配一个 IP 地址。

## 使用 Web Remote 前的准备

### 什么是 Web Remote ?

Web Remote 是一种控制本系统的网络应用程序。通过使用 Web Remote, 您可以从电脑或移动设备 (以下统称控制设备) 远程执行以下操作 :

- 会议准备
- 操作和控制会议
- 配置详细设置

将 CU 连接到控制设备后, 下载“Locate”。通过使用“Locate”, 可以轻松访问 Web Remote (▶ 22 页), 而无需键入所安装 ATUC-50CU 的 IP 地址。

 • 还可以不使用“Locate” (▶ 22 页) 就启动 Web Remote。

#### Web Remote 和“Locate”的操作环境

- Microsoft Windows 7 或更新版本
- Apple OS X 10.10 Yosemite 或更新版本
- Android OS 4.4 或更新版本
- iOS 8 或更新版本

#### 推荐用于 Web Remote 的 Web 浏览器

- Google Chrome 版本 49 或更新版本 (Windows 和 Android)
- Mozilla Firefox 版本 45 或更新版本 (Windows)
- Safari 9.0 或更新版本 (OS X 和 iOS)

- 注意事项** • 多达 3 个控制设备可同时登录到 Web Remote。  
当一台控制设备上有 2 个 Web 浏览器正在运行时, Web Remote 将这两个 Web 浏览器视为 2 个单独设备。
- 结束 Web Remote 使用时, 请务必在关闭 Web 浏览器窗口之前登出 Web Remote。  
如果您没有登出就直接关闭该窗口, 在随后 5 分钟内您将保持 Web Remote 登录状态, 直到会话超时为止。

## 设置“Locate”

### 1 将“Locate”安装程序下载到控制设备中。

对于 Windows/Mac 用户 :

从 Audio-Technica 网站下载适用于您所在国家 / 地区的“Locate”安装程序 :

[http://www.audio-technica.com/world\\_map/](http://www.audio-technica.com/world_map/)  
继续执行步骤 2。

对于 iOS 用户 :

从 App Store 中搜索并安装“Locate”。



继续执行步骤 4。

对于 Android 用户 :

从 Google Play 中搜索并安装“Locate”。



继续执行步骤 4。

### 2 双击下载的“setup.exe”。

会显示安装向导。

### 3 按照屏幕说明将“Locate”安装到控制设备中。

安装完成后, 桌面上会显示“Locate”图标。

### 4 确认 ATUC-50CU 和控制设备连接到同一个网络, 且 CU 电源已开启, 然后双击“Locate”图标。

“Locate”将启动。会自动检测连接到网络的 ATUC-50CU。

### 5 选择要通过 Web Remote 控制的 CU, 然后单击 [Open]。

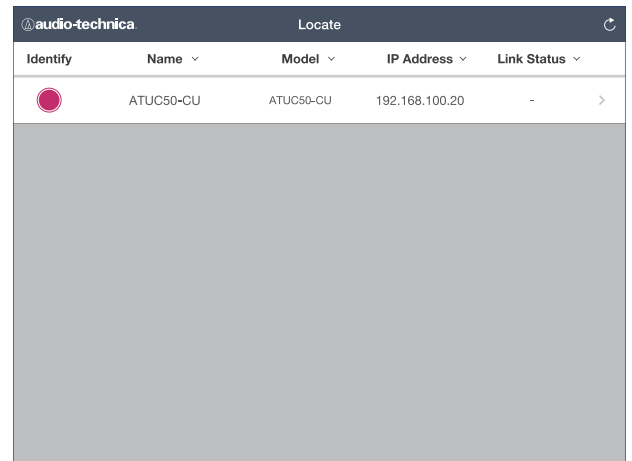

出现 Web Remote 登录屏幕。

-  • 单击 [Identify] 图标后, 该图标以红色点亮, 所选 CU 前面板上的指示灯闪烁。如果系统中存在多个 CU 而且您想要识别一个 CU, 如当您从“Locate”列表中显示的 CU 中选择一个要控制的 CU 时, 此功能很有用。

# 使用 Web Remote 控制功能配置和操作会议

## 关于 Web Remote

### Web Remote 的总体结构

从以下主页屏幕中，可以访问 3 个主菜单。

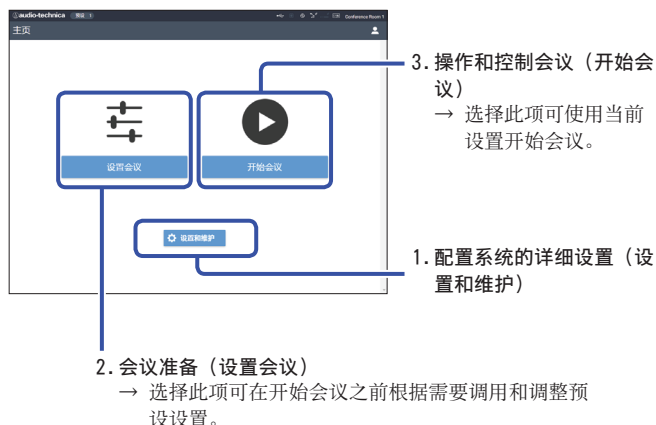

### 1. 配置系统的详细设置 (设置和维护) (> 23 页) :

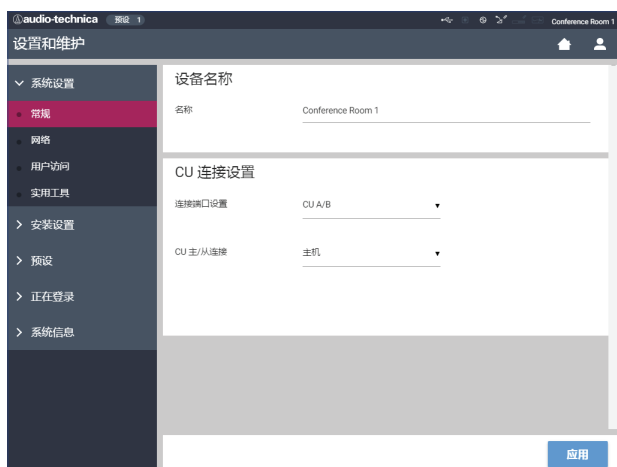

在 [ 设置和维护 ] 下，有以下 5 个子菜单可配置整个系统的详细设置。

#### [ 系统设置 ] (> 24 页)

允许您设置席位名称和登录密码以及访问权限设置，并配置网络相关设置。  
您还可以在此更新固件。

#### [ 安装设置 ] (> 28 页)

允许您选择会议模式 (> 33 页)。  
您还可以配置高级 CU 音频输入 / 输出设置和录音设置。  
此外，您可以配置每个 DU 的扬声器音量和 LED 颜色等 DU 详细设置。

#### [ 预设 ] (> 35 页)

允许您预设从 [ 安装设置 ] 配置的设置并调用这些设置。您还可以导出所需的预设设置并将其导入到另一个 ATUC-50 中。

#### [ 正在登录 ] (> 35 页)

允许您打开 / 关闭日志记录功能和下载日志文件。

#### [ 系统信息 ] (> 35 页)

显示网络设置信息和固件版本。

### 2. 会议准备 (设置会议) (> 36 页) :

按照以下 3 个步骤进行会议准备工作。

#### [ 调用预设 ] (> 36 页)

根据即将召开的会议选择需要预设的会议设置。  
要使用 1 套 ATUC-50 系统处理多种不同类型的会议，建议预设多个类型的会议设置。

#### [ 会议设置 ] (> 36 页)

根据即将召开的会议，设置决定发言方式的 [ 会议模式 ] (> 33 页)，然后配置详细设置。

#### [ DU 设置 ] (> 37 页)

对于连接到系统的每个 DU，设置与会者姓名并配置音频设置和优先级别设置。

### 3. 操作和控制会议 (开始会议) (> 38 页) :

通过在下面 3 个屏幕间切换屏幕可操作和控制会议。

#### [ 会议管理器 ] (> 38 页)

显示与会者 (DU) 列表。该列表显示与会者姓名、优先级别设置状态和发言请求状态等信息。此外，您还可以允许与会者进行发言。

#### [ 音频控制 ] (> 39 页)

配置主机输出设置并进行蜂鸣声播放和会议录音操作等音频相关操作。

#### [ 会议设置 ] (> 39 页)

即使在会议期间，您也可以更改会议模式等详细设置。

## ■ 启动 Web Remote 和操作准备

本章介绍 Web Remote 启动操作和标题始终显示在屏幕顶部。

### 启动和登录到 Web Remote

#### 1 显示 Web Remote 登录屏幕。

要从“Locate”登录到 Web Remote：

- (1) 按照“设置‘Locate’”(▶ 20 页)中的步骤 4 至 5 进行操作。

Web Remote 启动，显示登录屏幕。

要不使用“Locate”登录到 Web Remote：

**注意事项** • 确认 CU 连接到与控制设备相同的网络。使用配备网络端子的控制设备时，还可以使用以太网线缆(▶ 19 页)将 CU 直接连接到控制设备。

- (1) 从 CU Set 菜单 → System Info → IP Address 中，检查 CU (▶ 7 页)的 IP 地址。
- (2) 运行浏览器并在地址栏中键入在步骤 (1) 中检查的 IP 地址。

Web Remote 启动，显示登录屏幕。

#### 2 选择 [ 操作员 ] 或 [ 管理员 ]，然后单击 [ 身份登录 ]。

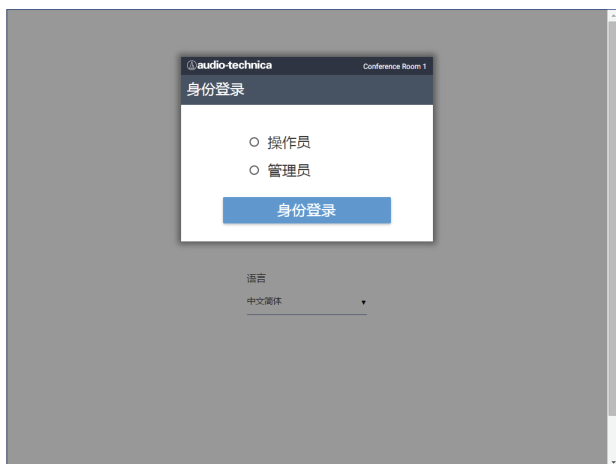

要更改语言，单击语言显示旁边的 [ ▼ ] 展开下拉列表并选择所需语言。

可从 [ 系统设置 ] → [ 用户访问 ] → [ 操作员访问设置 ] (▶ 25 页) 中设置 [ 操作员 ] 访问权限。

如果已经设置了登录密码 (▶ 25 页)，请在密码输入屏幕上输入该密码。



成功登录到 Web Remote 后，会显示主页屏幕。

### 关于 Web Remote 主页屏幕

 • 视 [ 操作员 ] 访问权限设置而定，主页屏幕上可能不显示 [ 设置和维护 ]。



访问各屏幕 (▶ 23 页)。

关于页眉上的显示项目：



- ① 显示屏幕名称 (如主页)。
- ② 显示调用的预设会议编号 (▶ 35 页)。如果对调用的预设应用了某些更改，将以红色背景白色圆圈显示预设编号。
- ③ 显示各种指示灯 (▶ 6 页)。如果出现任何问题，相应指示灯下方会显示“▲”。将光标放到指示灯上会显示弹出屏幕，其中显示问题的详细信息。
- ④ 显示通过 Web Remote 控制的 ATUC-50CU 等单元名称。
- ⑤ 主页按键：单击可返回主页屏幕。
- ⑥ 登出按键：单击可显示当前登录的权限和登出菜单。

## 配置详细系统设置（[ 设置和维护 ]）

在此菜单中，可以配置详细的系统设置。同时提供了用于故障排除和维护的实用工具。

### 如何操作 [ 设置和维护 ] 菜单

1 在 Web Remote 主页屏幕上，单击 [ 设置和维护 ]。

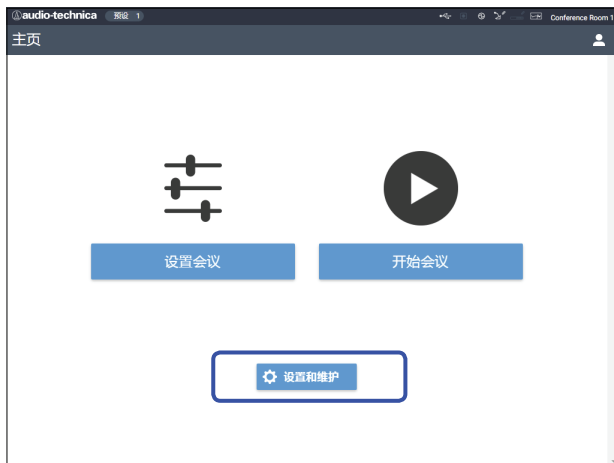

2 在左侧的 5 个菜单项目中，单击要配置的项目。

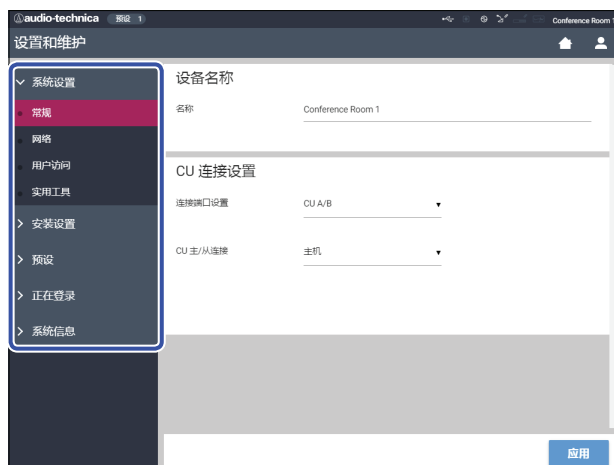

3 根据需要更改设置，然后单击 [ 应用 ]。

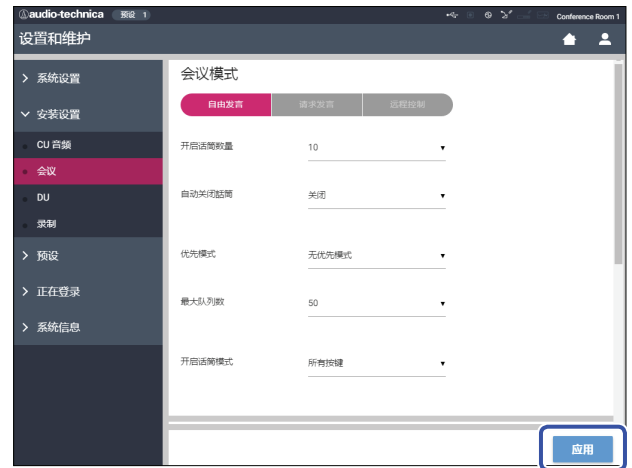

- 视具体屏幕而定，显示的按键可能会有所不同。
- 在数值更改立即应用的屏幕（如音频相关设置屏幕）上，可能不显示 [ 应用 ] 按钮。

## 菜单项目①（[ 系统设置 ]）

可从 [ 系统设置 ] 设置的各项目的设置值和默认设置有以下几项。

左侧带 **CU** 的项目名称为 CU 显示屏上显示的名称。

带 **P** 的项目包含在预设设置中。

### 常规设置（[ 常规 ]）

项目名称	说明和设置值（默认设置以 <b>粗体</b> 显示）
<b>设备名称</b>	
名称 <b>CU</b> Name	显示通过 Web Remote 控制的单元的名称。 ATUC-50CU
<b>CU 连接设置</b>	
连接端口设置 <b>CU</b> Link Port Set	在 CU LINK A/B 端子和 DU CHAIN C/D 端子之间切换端子设置。 CU A/B, DU C/D
CU 主 / 从连接 <b>CU</b> CU Link Mode	多个 CU 串联时设置每个 CU（主机 / 从机）的依赖关系。 主机, 从机 <b>注意事项</b> • 当只使用一个不带 CU 链接连接的 CU 时, 请务必将 [CU 连接设置] 设为 [主机]。如果将 [CU 连接设置] 设为 [从机], 我们对于可能导致的任何意外后果不承担任何责任。

### 网络设置（[ 网络 ]）

 • 更改网络设置项目后, 应重新启动 CU 以启用设置值。

项目名称	说明和设置值（默认设置以 <b>粗体</b> 显示）
<b>IP 设置</b>	
IP 配置模式 <b>CU</b> IP Config Mode	指定 IP 地址获取方法。 <b>自动</b> : 由 DHCP 服务器等分配 IP 地址。 <b>静态</b> : 指定静态 IP 地址。允许您指定 IP 地址、子网掩码和网关地址。
IP 地址 <b>CU</b> IP Address	显示 IP 地址。 当 [IP 配置模式] 设为 [自动] 时不显示。
子网掩码 <b>CU</b> Subnet Mask	显示子网掩码。 当 [IP 配置模式] 设为 [自动] 时不显示。
网关地址 <b>CU</b> Gateway Address	显示网关地址。 当 [IP 配置模式] 设为 [自动] 时不显示。
允许发现 <b>CU</b> Allow Discovery	从“Locate”启用 / 禁用自动检测。 打开, 关闭
<b>IP 控制设置</b>	
端口号码 <b>CU</b> IP Ctrl Port No	显示 IP 控制端口号。 00001-65535 (17300)
通知 <b>CU</b> IP Ctrl Ntfy	在 IP 控制期间启用 / 禁用来自设备的通知。 打开, 关闭
音频电平通知 <b>CU</b> Audio Level Ntfy	在 IP 控制启用时启用 / 禁用来自设备的音频电平通知。 打开, 关闭
多播地址 <b>CU</b> M-cast Adrs	指定多播地址。 0.0.0.0 - 255.255.255.255 (225.0.0.100)
多播端口号码 <b>CU</b> M-cast Port No	指定多播端口号。 00001-65535 (17000)



<b>没有网络时转为自动会议模式</b>	
已启用 <b>CU</b> Auto Mode Change	以 [ 远程控制 ] 模式操作情况下出现网络错误时, 议模式自动切换到 [ 自由发言 ] 模式。 打开, 关闭
保持时间 <b>CU</b> Hold Time (Err)	设置出现网络错误后将 [ 远程控制 ] 模式切换到 [ 自由发言 ] 模式前的时间间隔。 20、30、40 sec  • 在 Web Remote 控制期间, 该时间间隔可能会最多延长 15 秒。
<b>NTP 设置</b>	
已启用 <b>CU</b> NTP	启用 / 禁用 NTP (网络时间协议)。 打开, 关闭
服务器设置 <b>CU</b> NTP Adrs	指定 NTP 服务器地址。 0.0.0.0 - 255.255.255.255 (空)
端口号码 <b>CU</b> NTP Port	指定 NTP 端口号。 00001-65535 (123)
时区 <b>CU</b> Time Zone	指定相对于 UTC (协调世界时) 的时差。 UTC - 12:00 至 +14:00 ; 以 0:30 分钟递增 (00:00)
夏令时间 <b>CU</b> DST	启用 / 禁用夏令时间选项。 打开, 关闭
启动日期 <b>CU</b> DST Start Date	指定要启用夏令时间选项的月份和日期。 mm/dd : 1/1-12/31 (3/27)
启动时间 <b>CU</b> DST Start Time	指定要启用夏令时间选项的时间。 0:00-23:00 ; 以 1 小时递增 (2:00)
结束日期 <b>CU</b> DST End Date	指定要停用夏令时间选项的月份和日期。 mm/dd : 1/1-12/31 (10/30)
结束时间 <b>CU</b> DST End Time	指定要停用夏令时间选项的时间。 0:00-23:00 ; 以 1 小时递增 (2:00)

## 用户访问设置 ([ 用户访问 ])

项目名称	说明和设置值 (默认设置以 <b>粗体</b> 显示)
<b>身份登录密码</b>	
管理员密码 <b>CU</b> Admin.Pwd.Login	启用 / 禁用管理员的登录密码要求。 打开, 关闭
<b>CU</b> Admin.Password	设置管理员的登录密码。 4 至 8 个字母数字字符 (空)
操作员密码 <b>CU</b> Opr.Pwd.Login	启用 / 禁用操作员的登录密码要求。 打开, 关闭
<b>CU</b> Opr.Password	设置操作员的登录密码。 4 至 8 个字母数字字符 (空)
<b>操作员访问设置</b>	
配置授予操作员访问权限的设置。	
<b>主页</b>	
开始会议 设置会议	启用 / 禁用会议准备 ([ 设置会议 ]) 以及会议操作和控制 ([ 开始会议 ]) 的功能限制。 完整, 有限
设置和维护	允许 / 限制对详细设置的访问 ([ 设置和维护 ])。此项目设为 [ 不可 ] 时, 主页屏幕上不显示 [ 设置和维护 ] 按键。 是、否

设置和维护 CU 显示菜单	启用 / 禁用各项目详细设置的访问权限 (Web Remote 上的 [ 设置和维护 ], CU 显示屏上的 Set)。
安装设置 CU Audio Setting、Recorder Setting	可以, 不可
预设 CU Presets	可以, 不可
正在登录 CU Logging	可以, 不可
系统信息 CU System Info	可以, 不可

## 实用工具 ([ 实用工具 ])

可从 [ 系统设置 ] 执行以下操作。

项目名称	说明和操作程序
CU 固件升级	<p>更新 CU 固件。</p>  <p>① 检查屏幕上的 [ 序列号 ]、[ 设备名称 ] 和当前 [ 固件版本 ], 确保所显示的 CU 是您想要更新的对象。</p> <p>② 单击 [ 浏览 ] 显示文件选择屏幕并选择版本升级文件。 单击 [ Open ] 开始加载该文件。</p> <p>③ 加载完成后, [ 升级 ] 将变为可选。单击 [ 升级 ]。</p> <p>④ 弹出屏幕上显示确认消息后, 单击 [ 可以 ] 执行更新。 更新完成后, 会显示 [ 已完成。设备会稍后会自动重新启动。 ] 且 CU 将在 3 秒钟后自动重新启动。</p>

## 更新 DU 固件。

### DU 固件升级

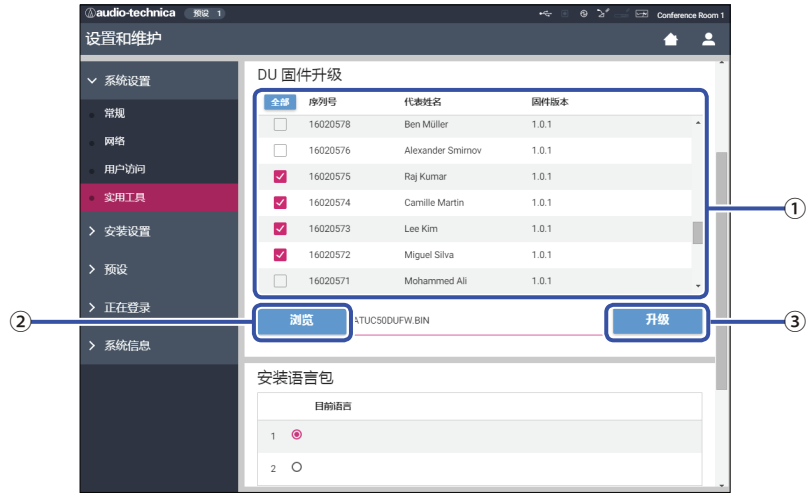

- ① 单击要更新的每个 DU 的 [ 序列号 ]、[ 代表姓名 ] 和当前 [ 固件版本 ] 旁边的复选框。要选择所有 DU 时，单击屏幕上 DU 固件升级部分左上方的 [ 全部 ]。
- ② 单击 [ 浏览 ] 显示文件选择屏幕并选择版本升级文件。单击 [ Open ] 开始加载该文件。
- ③ 加载完成后，[ 升级 ] 将变为可选。单击 [ 升级 ]。
- ④ 弹出屏幕上显示确认消息后，单击 [ 可以 ] 执行更新。更新完成后，会显示 [ 已完成。请关闭电源。 ]。
- ⑤ 关闭 CU 电源重新启动。

### 安装语言包

#### 安装语言包。

- ① 选择要安装语言包的存储体。
- ② 单击 [ 浏览 ] 显示文件选择屏幕并选择要安装的语言文件。
- ③ 单击 [ 安装 ] 安装语言包。安装完成后，会显示 [ 已完成。稍后会自动注销。 ] 且 2 秒钟后您会被自动登出 Web Remote。要继续操作，请再次登录到 Web Remote。

### 重置所有设置至默认值 CU Reset All Dflt.

#### 将 CU 和 DU 都恢复到默认设置（这不会改变固件版本）。

- ① 出现 [ 您是否确认把所有设置重置到默认值？ ] 时，单击 [ 可以 ]。会再次显示确认消息。
- ② 单击 [ 可以 ] 恢复默认设置。会显示 [ 已完成。请关闭电源。 ]。
- ③ 关闭 CU 电源重新启动。

## 菜单项目② ([ 安装设置 ])

可从 [ 安装设置 ] 设置的各项目的设置值和默认设置有以下几项。

左侧带 **CU** 的项目名称为 CU 显示屏上显示的名称。

带 **P** 的项目包含在预设设置中。

### CU 音频设置 ([CU 音频])

项目名称	说明和设置值 (默认设置以 <b>粗体</b> 显示)
<b>输入设置</b>	设置话筒 / 线路音频输入 1 和 2 的类型和电平。1 和 2 可分别配置。
<b>Mic/Line 1-2</b>	
类型 <b>CU</b> Input Type	设置输入类型。 <b>话筒</b> 、线路 +4dBu、线路 0dBV
输入增益 <b>CU</b> Input Gain	设置话筒输入的输入增益 (仅限 [ 类型 ] 设为 [ 话筒 ] 时)。 - 24 至 +20dB (0dB)
电平 <b>CU</b> Level	设置话筒 / 线路输入电平。可分别设置每种输入类型 (话筒或线路) 的电平。 - ∞、- 120 至 +10dB (0dB)
电平表	用电平表显示输入电平。
均衡器库	选择话筒 / 线路输入的 EQ 模式。可选择每种输入类型 (话筒或线路) 的 EQ 模式。 <b>直通</b> 、手持动圈 - 男、手持动圈 - 女、手持电容 - 男、手持电容 - 女、领夹 - 男、领夹 - 女、(IP 遥控 *) * 从 [IP 控制设置] 调节均衡器时, 会显示 [IP 遥控]。无法从下拉列表中选择 [IP 遥控]。
高通滤波	启用 / 禁用话筒输入的低频去除。 <b>打开</b> , 关闭
幻象供电 <b>CU</b> Phantom Power	启用 / 禁用幻象电源 (+48V)。 <b>打开</b> , 关闭
与议席混音 <b>CU</b> Mix to Floor	设置是否将输入声音混入当前发言语言通道。 <b>打开</b> , 关闭
<b>Aux</b>	配置音频类型和电平等外部输入设置。
类型	设置外部输入的标称电平。 <b>0dBV</b> 、- 10dBV、- 20dBV
电平 <b>CU</b> Level	设置外部输入的输入电平。 - ∞、- 120 至 +10dB (0dB)
电平表	用电平表显示输入电平。
高通滤波	启用 / 禁用外部输入的低频降噪。 <b>打开</b> , 关闭
与议席混音 <b>CU</b> Mix to Floor	设置是否将外部输入声音混入当前发言语言通道。 <b>打开</b> , 关闭
<b>Return1 1-2</b>	配置回传输入的电平和回传输入的 EQ 模式。
类型	设置回传输入的标称电平。 <b>+4dBu</b> , 0dBV
电平	设置回传输入的输入电平。 - ∞、- 120 至 +10dB (0dB)
电平表	用电平表显示输入电平。
高通滤波	启用 / 禁用回传输入的低频去除。 <b>打开</b> , 关闭

<b>FBS 设置</b>		
<b>FBS</b>		
已启用		配置 FBS (反馈处理器) 设置。点击复选框可将相应 [ 音频组 ] 的 FBS 设为 [ 打开 ] 并使设置按钮 (  ) 变为可选。单击设置按钮 (  ) 可打开 [ FBS 设置 ] 屏幕并配置高级设置。 打开, 关闭
<b>频带 #1-12</b>		
频率	*	在应用陷波滤波器的情况下检测反馈和显示频率。[ 静态 ] 设为 [ 关闭 ] 时, 频率将根据检测的反馈而动态变化。 * [ 静态 ] 设为 [ 打开 ] 时, [ 频率 ] 值作为静态滤波器频率包含在预设设置中。
固定		通过切换到静态滤波器锁定滤波器频率。 打开, 关闭
重置		解锁所有锁定频率。
检测		配置反馈频率的检测灵敏度。 低、中、高
响应		配置反馈频率的检测速度。 慢, 快
<b>输出设置</b>		逐一配置 OUTPUT 端子 1 至 4 的输出音频相关设置。
<b>Output 1-4</b>		
音源		将音频声源设置到输出。 当前发言语言、编组 0、编组 1、编组 2、编组 3、语言 1、语言 2、语言 3、Sub Mix 1、Sub Mix 2 (默认设置如下： Output 1: 当前发言语言, Output 2: 编组 1, Output 3: 编组 2, Output 4: 编组 3)
<b>PEQ (仅限输出 1)</b>		
启用预设均衡		配置参量均衡器 (PEQ) 设置。点击复选框可将相应输出的 PEQ 设为 [ 打开 ] 并使设置按钮 (  ) 变为可选。单击设置按钮 (  ) 打开 [ 输出 1 - 预均衡设置 ] 屏幕, 然后逐一配置频带 1 至 8 的设置。 在开启和关闭之间切换 PEQ 设置。 打开, 关闭
频率 ( 频带 #1 - 频带 #8 )		逐一设置 [ 频带 #1 ] 至 [ 频带 #8 ] 的频率。 20Hz 至 20kHz ( [ 频带 #1 ] 至 [ 频带 #8 ] 各项的默认设置如下。 25、63、160、400、1000、2500、6300、16000)
增益 ( 频带 #1 - 频带 #8 )		逐一设置 [ 频带 #1 ] 至 [ 频带 #8 ] 的增益。 - 18dB 至 +10dB ; 可按 0.5dB 增幅调节 (0dB) • 对于 [ 频带 #1 ], 仅限 [ 滤波器类型 ] 设为 [ LSH ] 或 [ PEQ ] 时才能配置 [ 增益 ]。 • 对于 [ 频带 #8 ], 仅限 [ 滤波器类型 ] 设为 [ HSH ] 或 [ PEQ ] 时才能配置 [ 增益 ]。
Q 值 ( 频带 #1 - 频带 #8 )		逐一设置 [ 频带 #1 ] 至 [ 频带 #8 ] 的 Q 值。 • 对于 [ 频带 #1 ] 和 [ 频带 #8 ], 仅限启用 PEQ 时才能配置 Q 值。 0.3 至 30 (10)
滤波器类型 ( 频带 #1 )		设置 [ 频带 #1 ] 的滤波器类型。 HPF、LSH、PEQ
滤波器类型 ( 频带 #8 )		设置 [ 频带 #8 ] 的滤波器类型。 LPF、HSH、PEQ
重置		将指定频带恢复到出厂默认设置。
全部重置		将所有频带恢复到出厂默认设置。

DYN (仅限输出 1)		配置 DYN(动态)设置。点击复选框可将输出 1 的 DYN 设为 [ 打开 ] 并使设置按钮()变为可选。单击设置按钮()打开 [Dynamics Settings] 屏幕, 然后按以下步骤配置各种设置。
已启用		启用 / 禁用动态设置。 打开, 关闭
增益衰减指示表		实时显示压缩器压缩的音频。
压缩器阈值		配置压缩器阈值。压缩器仅对超过指定值的音频信号起作用。 - 60 至 0dB ( - 10)
压缩比率		设置压缩比率。 1.4:1, 2:1, 4:1, 6:1, 10:1, ∞ :1
启动时间		设置音频信号超出阈值后压缩开始的延迟。 0, 0.25, 0.5, 1, 2, 4, 8, 16, 32, 100msec (1msec)
释放时间		设置音频信号落回阈值内压缩结束的延迟。 50, 100, 200, 400, 800, 1000, 2000msec (400msec)
限幅器阈值		设置限幅器阈值。 超过指定值的音频信号将被限幅器切断。 - 60 至 0dB ( - 10)
电平 Level		设置输出电平。 - ∞、- 120 至 +10dB ( - 40dB)
最高音量 (仅限输出 1)		设置最高音量水平。 - ∞、- 120 至 +10dB

## DU 设置 ([DU])

项目名称	说明和设置值 (默认设置以 <b>粗体</b> 显示)
<b>DU 全局设置</b>	配置 DU 通用设置。
扬声器音量 DU SP Output Lvl	设置扬声器输出电平。 0 至 20 (10)
声音检测阈值 VoiceDetectSens	设置在自动模式下检测到语音时的检测电平。选择 [ 自动对应话筒 2 输入 ] 时, 通过输入 MIC2 输入端子中采集的环境背景噪音, 可自动调节检测电平使之匹配噪音水平。 - 5, - 4, - 3, - 2, - 1, 0, 1, 2, 3, 4, 5, 自动对应话筒 2 输入 /  Auto by Mic2 In (0dB)
发言 LED 颜色 (*1)	设置 $\mu\zeta$ (发言) LED 颜色。
开启发言	设置发言时的 $\mu\zeta$ (发言) LED 颜色。 10 种颜色 (红色)
队列中	设置等待发言时的 $\mu\zeta$ (发言) LED 颜色。 10 种颜色 (绿色)
<b>DU 个人设置</b> (最多 150 个席位)	分别配置每个 DU 的设置。
DU 列表	显示连接到系统的所有 DU 的设置信息。您可以检查和更改设置。
LED	确认 DU LED 点亮。 当屏幕上的相应 $\mu\zeta$ (发言) 图标点亮时, DU 上的后部 LED 和 $\mu\zeta$ (发言) LED 以及 ATUC-M 上的环形 LED 会闪烁。
优先级别	启用 / 禁用 DU 优先级别设置 (*2)。可以指定为优先级别 DU 的 DU 的最大数量比可以同时发言的 DU (发言者) 的最大数量少 1 个席位 (▶ 33 页)。 打开, 关闭
序列号 #	显示序列号。
代表姓名	分配名称 (如与会者姓名) 以区分各个 DU。 可以使用最多 30 个字符。(8 位数字)
音频组	可将来自各 DU 的输出信号分为 4 种类型 (音频组)。可以选择一个或多个音频组作为输出位置, 此外, 还可以为每个组指定 CU 上的输出端子 (▶ 29 页)。 编组 0、编组 1、编组 2、编组 3
颜色	从下拉列表中为后部 LED 选择一种颜色。 10 种颜色 (红色)
针对 DU 的操作 (*3)	从列表中选择一个或多个 DU 并执行以下操作。 编辑明细设置、复制、全选、取消全选、删除

\*1 : 关于设置更改

当所有 DU 都处于结束发言状态时，可以更改设置。

\*2 : 关于优先级别设置

优先级别 DU 有权进行以下操作：

- 随时发言
- 中断或暂时静音所有其他与会者

假设允许随时发言的董事长或公司董事等负责会议议程的人员所使用的 DU 上都启用了优先级别设置。

\*3 : 针对 DU 的操作

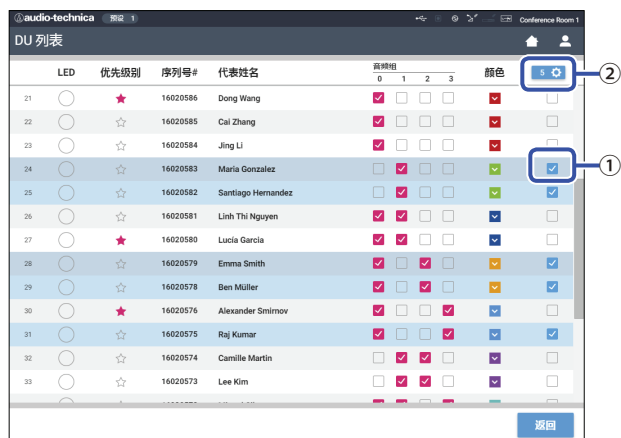

## 1 单击要调整设置的 DU ①。

复选框将被勾选。

还可以选择多个 DU 并同时更改所选 DU 的设置。

## 2 单击②显示下拉列表并继续执行以下操作。

 • ②中显示的数字为所选 DU 的数量。

### 编辑明细设置：

同时配置所选 DU 的详细设置（请参阅下表 [DU 详细设置]）。

选择多个 DU 时，DU 中当前数值不同的设置项目将显示为灰色。

- 保持灰色的项目：保留各 DU 的设置值。
- 操作后变为可选的灰色项目：所有选定 DU 的设置值都将更改为显示值。

### 复制：

复制所选 DU 的设置并粘贴到其他 DU。

- ① 从想要复制设置的 DU 中选择 1 个。
- ② 从下拉列表中选择 [复制]。  
除 DU 选择复选框外的所有其他复选框和图标等都将成为不可选。
- ③ 选择想要向其中粘贴设置的 DU。
- ④ 按下 [粘贴] 按键。

**注意事项** • 在执行复制操作前，请确认所有 DU 都处于结束发言状态。

### 删除：

从列表中删除所选 DU。只能删除处于断开连接状态的 DU。

### 全选：

选择所有 DU。

### 取消全选：

取消全选 DU。

 • 视 DU 选择状态而定，以上某些项目可能不显示。

## DU 详细设置 ([DU 详细设置])

项目名称		说明和设置值 (默认设置以 <b>粗体</b> 显示)
<b>话筒</b>		话筒置话筒相关设置。
电平表		用电平表显示电平。
输入增益	<b>P</b>	设置话筒输入增益。 - 20dB 至 +20dB (0dB)
自动增益控制	<b>P</b>	启用 / 禁用自动增益控制 (自动增益控制)。 打开, 关闭 <b>注意事项</b> • 在 [自动增益控制] 设为 [打开] 的情况下操作系统时, 将 [扬声器] 项下的 [在发言时的模式] 设置设为 [衰减] 或 [关闭]。
均衡器库	<b>P</b>	设置话筒输入的 EQ 模式。 <b>直通</b> 、男中音、女中音、男高音、女高音、男低音、女低音、AT ES 系列、AT UniPoint 系列、(IP 遥控*) * 从 [IP 控制设置] 调节均衡器后, 会显示 [IP 遥控]。无法从下拉列表中选择 [IP 遥控]。
开启话筒模式	<b>P</b>	设置是通过按下 $\mu\zeta$ (发言) 按键手动开启话筒还是在检测到语音时自动开启话筒。 <b>按键</b> , 语音
幻象电源	<b>P</b>	启用 / 禁用至话筒的幻象电源。 打开, 关闭
<b>扬声器</b>		
已启用	<b>P</b>	启用 / 禁用 DU 扬声器。 打开, 关闭
在发言时的模式	<b>P</b>	与会者在发言时切换扬声器模式。选择 [衰减] 时, 音量自降功能可使音量水平降低 - 20dB (仅启用扬声器时, 才会显示此项目)。 打开、 <b>衰减</b> 、关闭
<b>音频组</b>		CU 对从 DU 传输的音频信号进行分类, 然后将信号输出到指定通道。
分配	<b>P</b>	可为每个 DU 指定多达 4 个通道。可以选择多个编组并为每个编组选择输出通道 (► 29 页)。 <b>编组 0</b> 、编组 1、编组 2、编组 3
<b>后方 LED 颜色</b>		
发言 / 队列	<b>P</b>	从下拉列表中为后部 LED 选择一种颜色。 10 种颜色 ( <b>红色</b> )
<b>优先级别</b>		配置优先级别 (► 31 页) 设置。
已启用	<b>P</b>	启用 / 禁用优先级别设置。可以指定为优先级别 DU 的 DU 的最大数量比可以同时发言的 DU (发言者) 的最大数量少 1 个席位 (► 33 页)。 打开, 关闭
可以中断 / 静音	<b>P</b>	设置优先级别 DU 用户能否暂时中断 / 静音其他 DU。 打开, 关闭
可以被中断 / 静音	<b>P</b>	设置优先级别 DU 是否被其他 DU 暂时中断 / 静音。 打开, 关闭



## 会议设置 ([会议])

根据会议操作与控制方式以及会议详细设置选择会议模式。

 • [设置会议] 中还包含以下设置项目，可在其中配置相同的设置。

### • [自由发言]

在此模式下，按下  (发言) 按键或其 DU 自动检测到他们的语音时，与会者可以发言。

### • [请求发言]

在此模式下，与会者可以通过按下 DU 上的  (发言) 按键请求发言，并由主席允许发言。











主席也可以拒绝发言请求。

要在此模式下操作会议，请将 CU 连接到电脑等控制设备。

### • [远程控制]

在此模式下，可通过 Web Remote 完全控制说话方式。DU  (发言) 按键操作将被禁用。

要在此模式下操作会议，请将 CU 连接到电脑等控制设备。

项目名称	说明和设置值 (默认设置以 <b>粗体</b> 显示)
<b>会议设置</b>	选择会议模式和配置详细设置
<b>会议模式</b> <b>CU</b> Conference Mode 	选择会议模式。 <b>自由发言</b> 、请求发言、远程控制
<b>最大开启话筒数量</b> <b>CU</b> NOM 	设置可以同时发言的 DU (发言者) 的最大数量。 10 至 1
<b>自动关闭话筒 (*1)</b> <b>CU</b> Auto Mic Off 	设置发言者停止发言后 (检测到无声状态后) 话筒自动关闭前的时间间隔。 5 至 60sec、关闭; 可按 5 秒增幅调节 ( <b>关闭</b> )
<b>优先模式 (自由发言模式) (*1)</b> <b>CU</b> Override Mode (Free Talk) 	选择 [自由发言] 模式中的优先方式 (*2)。 <b>无优先模式</b> 、FIFO、LIFO
<b>优先模式 (请求发言模式) (*1)</b> <b>CU</b> Override Mode (Request Talk) 	选择 [请求发言] 模式中的优先方式 (*2)。 <b>FIFO 先进先出</b> ，LIFO 后进先出
<b>优先模式 (远程控制模式) (*1)</b> <b>CU</b> Override Mode (Full Remote) 	选择 [远程控制] 模式中的优先方式 (*2)。 <b>FIFO 先进先出</b> ，LIFO 后进先出
<b>最大队列数 (*1)</b> <b>CU</b> Max Queue 	设置可同时处于发言待机模式的 DU 的最大数量。 0 至 150 ( <b>50 units</b> )
<b>按键开启话筒 / 语言开启话筒 (*1)</b> <b>CU</b> MicON Trigger 	针对所有 DU，设置是通过按下  (发言) 按键手动开启话筒还是在检测到语音时自动开启话筒。 当 [会议模式] 设为 [请求发言] 或 [远程控制] 时，此项目切换到 [语言开启话筒]，即优先级别 DU 的设置。 <b>所有按键</b> 、所有语音、(单个*) * 显示的设置值取决于各 DU 的设置值。所有 DU 都设为 [按键] 时，会显示 [所有按键]; 所有 DU 都设为 [语音] 时，会显示 [所有语音]。某些 DU 设为 [按键] 且其他 DU 设为 [语音] 时，会显示 [单个]。[单个] 无法作为一项功能执行。
<b>话筒开启保持时间</b> <b>CU</b> MicON Hold Time(*1) 	指定 [语言开启话筒] 设为 [语音] 的 DU 上话筒自动关闭前的时间。与会者在指定时间内保持沉默时，话筒自动关闭。 1.0 至 10.0 秒; 可按 0.5 秒增幅调节 ( <b>2.5 秒</b> )
<b>优先模式</b>	设置优先级别 DU (> 31 页) 的用户按住 DU  (发言) 按键时的操作。
<b>中断 / 静音模式 (*1)</b> <b>CU</b> Interrupt Option 	设置优先级别 DU 用户是否可以通过按住  (发言) 按键中断或暂时静音其他 DU 用户。 <b>中断</b> ，静音
<b>声效设置 1-3</b>	您可以注册多达 3 个音频文件，如蜂鸣声和钟声等。注册的音频文件被分配给 [音频控制] 屏幕上显示的 3 个按键，您可以随意播放这些音频文件 (> 39 页)。
<b>名称</b> 	指定分配了音频文件的按键名称。 (最多 15 个字符) <b>音效 1-3</b>

音源	P	从连接到 CU 的 USB 设备（大容量存储设备）中选择所需音频文件。将音频文件复制到根目录下。下拉列表中可显示多达 30 个文件。		
		播放(*1)		
		WAV	数据长度	16 位, 24 位
			采样频率	48kHz
		MP3(*2)	比特率	32-320kbps
			采样频率	48kHz
		最大文件大小	2GB	
最大文件数量	30 个文件			
*1 支持的文件系统：FAT16/FAT32				
*2 支持的格式：MPEG-1 Audio Layer-3。				

\*1 关于设置更改

所有 DU 都处于结束发言状态时，可以更改设置。

\*2 关于优先设置

可同时发言的 DU（发言者）的数量达到指定最大值（[ 开启话筒数量 ]）且更多与会者按下 （发言）按键时，指定将中断哪个 DU（发言者）和允许哪个 DU 的请求。

FIFO（先进先出）：

中断最早允许发言的发言者并允许刚按下 （发言）按键的人发言。

LIFO（后进先出）：

中断最晚允许发言的发言者并允许刚按下 （发言）按键的人发言。

无优先模式：（[ 请求发言 ] 模式或 [ 远程控制 ] 模式下不可选）

刚按下 （发言）按键的人将处于发言待机状态并在轮到其发言时获得允许。

## 录音设置（[ 录制 ]）

**注意事项**：只在录音停止时才能配置录音设置。

项目名称		说明和设置值（默认设置以 <b>粗体</b> 显示）
<b>USB 录音设置</b>		
录音格式  Rec Format	P	选择会议录音格式。 <b>WAV, MP3</b>
录音质量  RecordingQuality	P	设置以 MP3 格式录制发言的比特率。 64、128、192、256、 <b>320</b> kbps
录音通道数 (WAV)  No.of Rec CH		设置录音格式为 WAV 时的录音音频通道数。 1 至 4
录音通道数 (MP3)  No.of Rec CH		设置录音格式为 MP3 时的录音音频通道数。 1 至 2
录音声源 录音音轨 -1、Track2、Track3、Track4  Rec Source CH1-CH4	P	设置各通道的录音声源（视设置状态而定，Sub Mix 1、2 和语言 1、2、3 不可用）。 <b>当前发言语言</b> 、编组 0、编组 1、编组 2、编组 3、语言 1、语言 2、语言 3、Sub Mix 1、Sub Mix 2
自动曲目  Auto Track	P	在录音期间按指定时间拆分音频文件或禁用此功能。 <b>关闭</b> 、15 min、30 min、1 hour、2 hours
录音文件名前缀  Filename Prefix	P	指定录制音频文件的前缀。 最多可以使用 30 个字符。（某些字符无法使用（▶ 12 页）。默认设为 <b>atuc-50</b> 。）

## 访问预设 ([ 预设 ])

调用、保存、导入 / 导出预设。

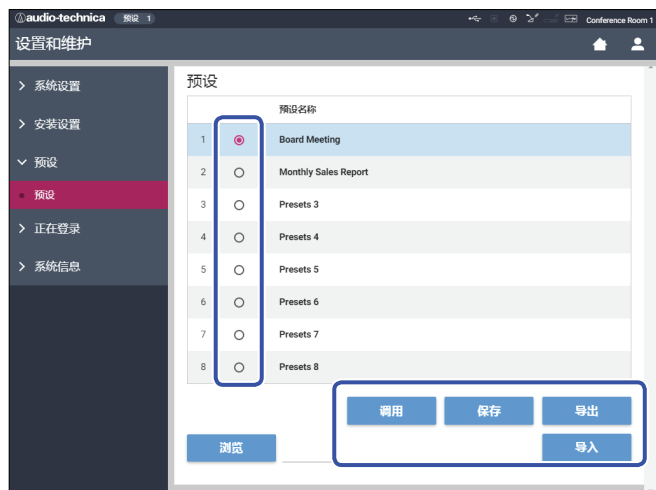

### 1 单击要选择的预设号码右侧的○。

○将以红色点亮，所选预设的字段将以浅蓝色突出显示。

### 2 单击要执行的操作。

所选操作将被执行。

#### 调用 (Recall Presets) :

将所选预设设为当前设置。

#### 保存 (Save Presets) :

将当前设置保存到所选预设号码。

表中带“●”标记的设置项目包含在预设中。

#### 导出 (Export Presets) :

将预设数据导出到外部设备。在弹出窗口中，选择要导出数据的文件夹。

#### 导入 (Import Presets) :

导入之前导出到外部设备的预设数据。在弹出窗口中，选择要导入的预设数据文件。

 要编辑预设名称，请单击该名称。可以使用最多 30 个字符。

## 日志管理 ([ 正在登录 ])

配置系统日志设置。您还可以下载日志文件。

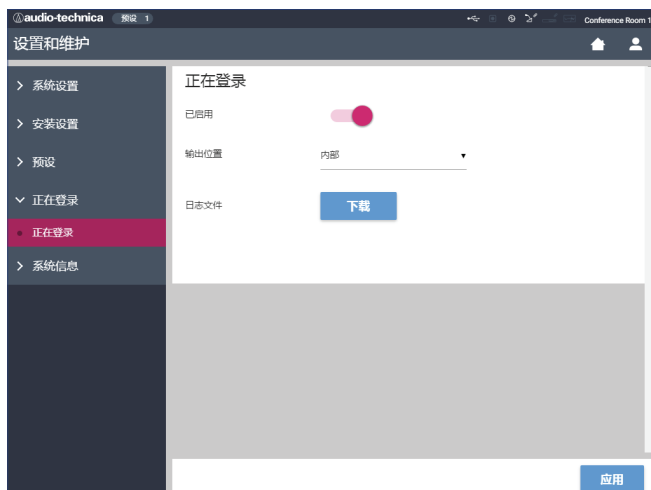

### 已启用 (Logging) :

设置是否保存系统日志。(打开、关闭)

### 输出位置 (Destination) :

设置是否将日志文件导出到 USB 设备 (大容量存储设备)。(内部、USB)

### Log File :

选择下载位置并将数据文件下载到指定位置。

## 显示系统信息 ([ 系统信息 ])

显示固件版本、各种网络设置状态和单元序列号等系统信息。

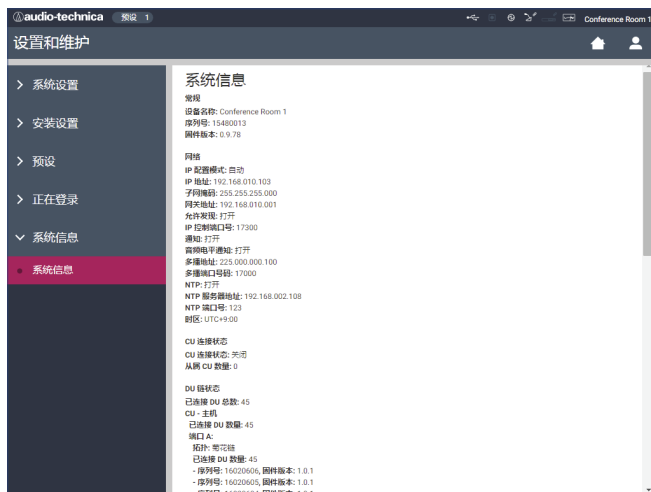

## ■ 会议准备 ([ 设置会议 ])

要使用一套 ATUC-50 系统处理多种不同类型的会议，建议预设多个类型的会议设置。只需通过调用最适合即将召开的会议的预设，即可进行基本会议准备。

可以预设最多 8 个会议设置。

您还可以更改所调用预设中保存的设置，以适合即将召开的会议。通过利用预设功能，可按照 3 个步骤准备进行即将召开的会议。

### 1 调用预设 ([ 调用预设 ])

如果单击主页屏幕上的 [ 设置会议 ] (> 22 页)，会显示 [ 调用预设 ] 屏幕。

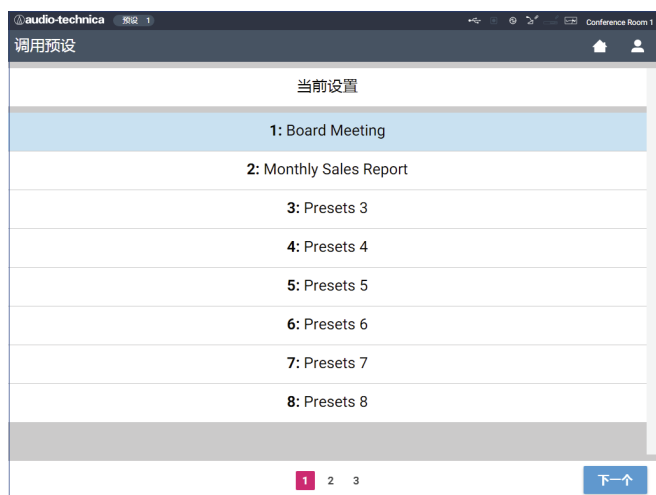

要使用最近使用的会议设置(当前设置)或任一预设设置开始会议，请按以下步骤显示 [ 会议管理器 ] 屏幕。

1 在 [ 调用预设 ] 屏幕上，选择 [ 当前设置 ] 或所需预设，然后单击 [ 下一个 ]。

**注意事项** • 单击 [ 下一个 ] 前，请确认所有 DU 都处于结束发言状态。如果有一个 DU 处于开启发言状态，则无法读取设置值。

 • 要根据当前设置配置设置，请选择 [ 当前设置 ]。

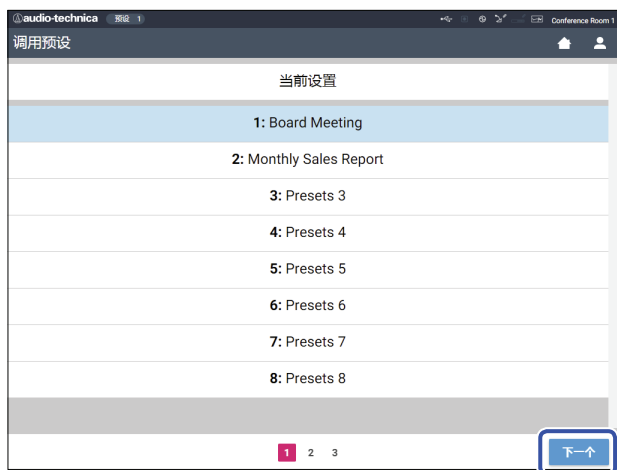

调用预设，然后显示 [ 会议设置 ] 屏幕。

## 2 更改会议设置 ([ 会议设置 ])

1 根据需要更改设置，然后单击 [ 下一个 ]。

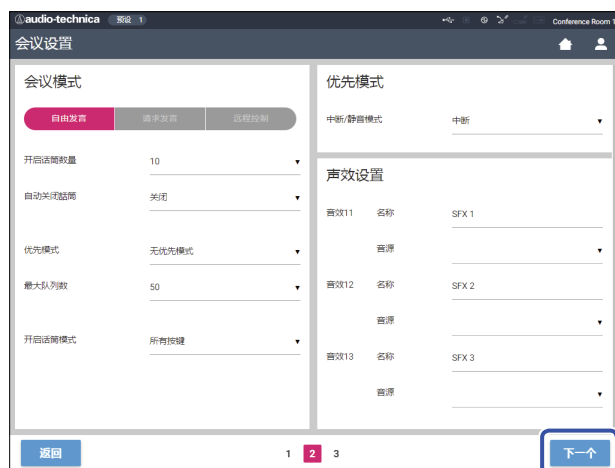

保存设置并显示 [ DU 设置 ] 屏幕。

### 3 调整 DU 设置([DU 设置]、[DU 详细设置])

配置 DU 设置和 DU 详细设置。

#### 1 根据需要更改设置。

要配置详细设置：

继续执行步骤 2。

要不配置详细设置就结束设置：

单击 [ 下一个 ]，然后单击 [ 完成 ]。

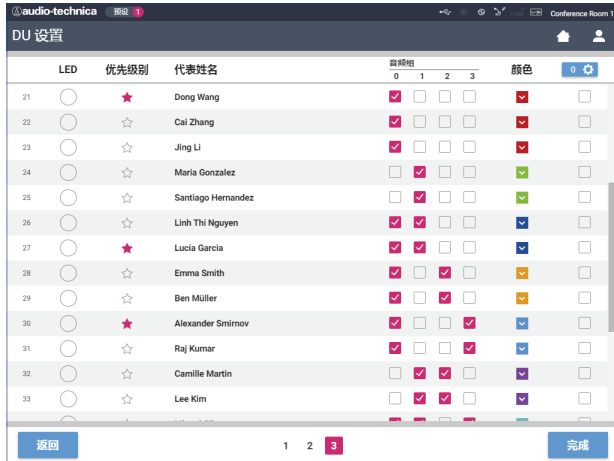

• 有关各设置项目的详细信息②，请参阅 [DU 设置] 项目表 (▶ 30 页)。

#### 2 单击要更改其设置的 DU 的①，勾选 ✓ 标记。

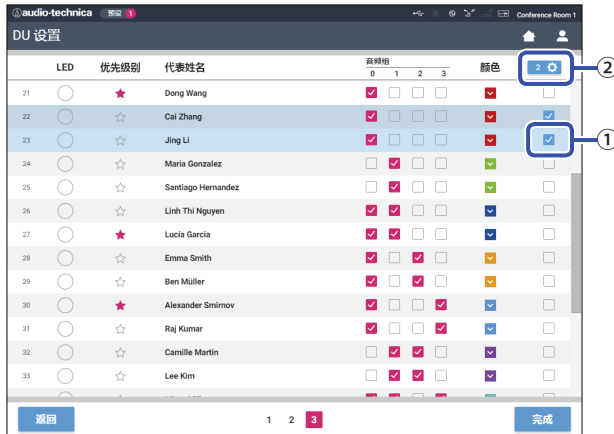

• 在下拉列表中，可以全选 / 取消全选 DU。  
• ②上显示的数字表示当前选定 DU 的数量。  
• 如果当前登录的操作员无权访问这些设置，则不会显示 ①和②。

#### 3 在下拉列表②中，单击 [ 编辑明细设置 ]。

显示 [DU 详细设置] 屏幕并允许配置 DU 详细设置。

#### 4 配置 DU 详细设置并单击 [ 应用 ] 应用更改。



返回到 [DU 设置] 屏幕。

• 有关各设置项目的详细信息，请参阅 [DU 详细设置] 项目表 (▶ 32 页)。  
• 选择多个 DU 时，DU 中当前数值不同的设置项目将显示为灰色。无法调整这些设置项目。  
• 可通过 [ 设置和维护 ] → [ 安装设置 ] → [ DU ] → [ DU 个人设置 ] → [ DU 列表 ] → [ 编辑明细设置 ] → [ DU 详细设置 ] (▶ 32 页) 配置 DU 的 [ 幻象电源 ] 设置。

#### 5 单击屏幕右下方的 [ 完成 ]。

会显示 [ 开始会议 ] 下的 [ 会议管理器 ] 屏幕 (▶ 38 页)，表示系统已经做好开始会议的准备。

## ■ 操作和控制会议 ([ 开始会议 ])

单击 [ 开始会议 ] (> 22 页)或在 [ 设置会议 ] 中完成会议设置后，会显示 [ 开始会议 ] 屏幕。

操作和控制正在进行的会议。您还可以更改正在进行的会议的详细设置。

使用屏幕上方的选项卡，可以在以下 3 种模式之间切换会议模式。

### ■ 1 [ 会议管理器 ]

- 与会者的设置和管理
- 说话方式控制
- DU 详细设置

### ■ 2 [ 音频控制 ]

- 发言输出电平调节
- 会议录音操作
- 钟声等音频播放操作

### ■ 3 [ 会议设置 ]

- 会议模式设置和各种详细设置
- 钟声等音频播放设置

## ■ 1 操作会议 ([ 会议管理器 ])

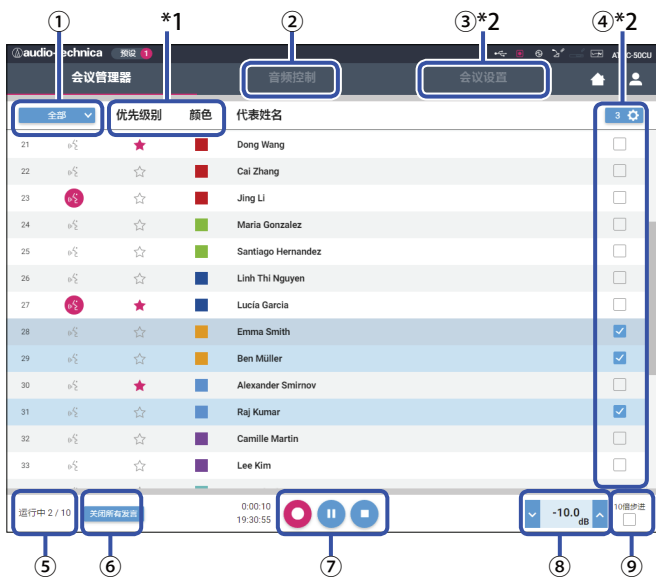

- ① 选择 [ 全部 ] 显示所有相连的 DU 或选择 [ 运行中 ] 显示当前正在发言的发言者。
- ② 显示 [ 音频控制 ] 屏幕 (> 39 页)。
- ③ 显示 [ 会议设置 ] 屏幕 (> 39 页)。
- ④ 显示 [ DU 详细设置 ] 屏幕 (> 37 页)。
- ⑤ 指示当前正在发言的发言者的数量，分子表示发言者的数量，分母表示可以同时发言的 DU (发言者) 的最大数量。
- ⑥ 中断所有当前正在发言的 DU 用户。
- ⑦ 执行录音操作。请参见“录音操作” (> 39 页)。
- ⑧ 反复单击可调节音量水平。单击上 / 下按键可调节 OUTPUT 1 的音量水平。通过点击复选框⑨，可按 [ 10 倍步进 ] 增幅调节电平。

\*1 在 [ 会议管理器 ] 屏幕中，无法配置 [ 优先级 ] 和 [ 颜色 ] 设置。  
\*2 当操作员访问权限设为 [ 有限 ] 时，不显示这些项目。



• 除上述①至⑨之外，其他操作和设置项目均与 [ DU 设置 ] 屏幕 (> 37 页) 上的项目相同。

在请求发言模式下：



在请求发言模式下，除 DU 列表之外，还可以显示请求发言的 DU 的列表。

- ① 请求发言的 DU 数量
- ② 允许列表最上方的 DU 发言
- ③ 允许相应的 DU 发言
- ④ 打开 / 关闭请求列表
- ⑤ 取消所有发言请求
- ⑥ 取消相应的 DU 的发言请求



## 录音操作：

可在 [ 会议管理器 ] 屏幕或 [ 音频控制 ] 屏幕 ( ▶ 39 页 ) 上执行开始和停止录音等录音操作。在 [ 音频控制 ] 屏幕上, 既可配置高级音频相关设置, 也可执行音频操作。

使用 [ 会议管理器 ] 屏幕下方提供的以下 4 个按钮执行录音操作。

-  录音按钮  
开始录音。
-  暂停按钮  
暂停录音。
-  停止按钮  
停止录音。

## 关于按钮颜色：

-  此颜色按钮无法操作。
-  此颜色按钮可以操作。
-  此颜色按钮正在被操作。如果按下一个按钮, 该按钮将变为此颜色。



除上述①至⑧之外, 其他操作和设置项目均与 [ 会议管理器 ] 屏幕 ( ▶ 38 页 ) 上的项目相同。

## 3 配置会议设置 ( [ 会议设置 ] )

单击 [ 会议设置 ] 选项卡显示 [ 会议设置 ] 屏幕。

根据会议控制和操作方法, 选择会议模式并配置详细设置。操作和设置与 [ 设置和维护 ] → [ 安装设置 ] → [ 会议 ] ( ▶ 33 页 ) 相同。

## 2 配置高级音频相关设置和进行音频操作 ( [ 音频控制 ] )

单击 [ 音频控制 ] 选项卡可转到 [ 音频控制 ] 屏幕。  
您可以在一个屏幕上执行录音操作和配置高级音频相关设置。

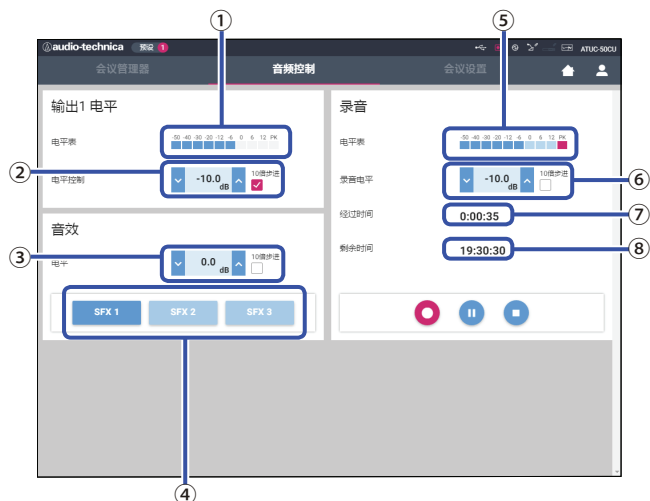

- ① 这是 OUTPUT 1 电平表, 指示 OUTPUT 1 的音频输出电平。
- ② 调节 OUTPUT 1 电平。调节电平时, 请确保不点亮录音电平表 ① 的红色指示灯 (PK)。
- ③ 使用电平表 ① 等检查电平的同时调节 SFX 播放电平。
- ④ 这些是 SFX 操作按钮。会播放从 [ 会议设置 ] 设置的音频文件 ( ▶ 36 页 )。按下一个 SFX 按钮可播放相应的音频文件。再次单击该按钮可停止播放。
- ⑤ 这是录音电平表, 指示当前正在录制的语音电平。(即使在录音暂停模式下, 当检测到语音时, 语音电平表仍会启用。)
- ⑥ 调节录音电平。调节电平时, 请确保不点亮录音电平表 ⑤ 的红色指示灯 (PK)。
- ⑦ 这是录音经过时间。在录音停止模式下, 此处会显示剩余录音时间。
- ⑧ 这是可用录音时间。

## 故障排除

如果出现问题，请先进行以下检查：

1. 检查您的连接。
2. 确认系统操作符合本使用说明书中的说明。
3. 确认外部设备工作正常。在设备未连接至 CU 的情况下检查运行情况。
4. 重新启动您的网络设备。

如果系统中有任何单元工作不正常，请检查下表中列出的项目。  
如果下面检查清单中未包括该症状，请联系我们的销售代表。

与我们联系时，可能需要提供固件版本。请按照以下步骤检查固件版本。

### 从 Web Remote 检查：

[ 设置和维护 ] → [ 系统设置 ] → [ 实用工具 ]  
或者  
[ 设置和维护 ] → [ 系统信息 ]

### 从 CU 显示屏上检查：

Set → 以 Administrator 或 Operator 身份登录 → System Info

## ATUC-50CU

症状	原因 / 解决方法	页码
无法开启电源。	确认交流电源线正确连接。	18 页
相连话筒不工作。	检查话筒连接。	8 页
	检查和调整 MIC/LINE 1/2 设置。 <b>从 Web Remote 检查：</b> [ 设置和维护 ] → [ 安装设置 ] → [ CU 音频 ] → [ 输入设置 ]	28 页
	<b>从 CU 显示屏上检查：</b> Set → 以 Administrator 或 Operator 身份登录 → Audio Setting	7 页
相连扬声器的声音失真或无法听到。	检查所有设备的连接。	8 页
	将连接线缆插头完全插入。	-
	确认所有设备的输入和输出都正确连接。	8 页
	确认端子针分配（热 / 冷 / 接地等）正确。	8 页
	确认线缆无损坏。	-
无法录制声音。	检查和调整相连放大器的设置。	-
	检查 USB 设备（大容量存储设备）中的剩余内存。 重新连接 USB 设备（大容量存储设备）或尝试使用不同的 USB 设备（大容量存储设备）。	-
虽然可以正常录音，但在使用电脑等设备播放录制文件时，听不到任何声音。	确认从 [ 录音声源 ] 设置的录音通道正确。 <b>从 Web Remote 检查：</b> [ 设置和维护 ] → [ 安装设置 ] → [ 录制 ] → [ USB 录音设置 ]	34 页
	<b>从 CU 显示屏上检查：</b> Set → 以 Administrator 或 Operator 身份登录 → Recorder Setting	7 页



症状	原因 / 解决方法	页码
忘记密码。	<p>请按照以下步骤重置密码。</p> <p>① 显示 CU 显示屏的主屏幕，然后在按下 CU 前面板上的 BACK 按键的同时，顺时针旋转微调旋键，直到它发出 3 次咔嚓声为止。</p> <p>② 在按下 BACK 按键的同时，逆时针旋转微调旋键，直到它发出 3 次咔嚓声为止。</p> <p>③ 在按下 BACK 按键的同时，按下 ENTER 按键。</p>	6 页

## ATUC-50DU

症状	原因 / 解决方法	页码
无法开启电源。	检查至 CU 或其他 DU 的连接。	13, 14 页
ⓘ (发言) 按键不起作用。	视会议模式或设置而定，ⓘ (发言) 按键可能会不起作用。检查会议模式设置。	33 页
	<p><b>从 Web Remote 检查：</b> [ 设置和维护 ] → [ 安装设置 ] → [ 会议 ] → [ 会议模式 ]</p> <p><b>从 CU 显示屏上检查：</b> <i>Set</i> → 以 <i>Administrator</i> 或 <i>Operator</i> 身份登录 → <i>Conference Mode</i></p>	7 页
耳机插孔不输出声音。	将耳机插头完全插入。	-
	使用 + 按键提高音量。	9 页
内置扬声器不输出声音。	检查各个 DU 的连接。	14 页
	将以太网线缆插头完全插入。	-
	确认线缆无损坏。	-
	从 [ 设置和维护 ] → [ 安装设置 ] → [ DU ] → [ DU 详细设置 ] 中, 确认 [ 扬声器 ] 设置已设为 [ 已启用 ]。	32 页
	<p>调节扬声器音量。</p> <p><b>从 Web Remote 检查：</b> [ 设置和维护 ] → [ 安装设置 ] → [ DU 全局设置 ] → [ 扬声器音量 ]</p> <p><b>从 CU 显示屏上检查：</b> <i>Set</i> → 以 <i>Administrator</i> 或 <i>Operator</i> 身份登录 → <i>Audio Setting</i> → <i>DU SP Output Lvl</i></p>	30 页 7 页
ATUC-M 不工作。	将 ATUC-M 接头插入 DU 上的话筒插孔中，直到听见咔嚓一声为止。	18 页
	<p>从 [ 设置和维护 ] → [ 安装设置 ] → [ DU ] → [ DU 详细设置 ] 中, 检查 [ 话筒 ] 的设置。</p> <ul style="list-style-type: none"> <li>• 确认 [ 幻象电源 ] 未设为 [ 关闭 ]。</li> <li>• 确认 [ 输入增益 ] 不太低。</li> </ul>	32 页

## Web Remote

症状	原因 / 解决方法	页码
“Locate” 不识别您想要通过 Web Remote 控制的 CU。	检查各个单元的连接，包括 CU 和电脑等控制设备。	19 页
	确认 CU 和电脑等控制设备都连接到同一网络。	-
您想要通过 Web Remote 控制的 CU 在“Locate”上显示为灰色	对多个 CU 进行串联且 CU LINK 正常工作时，从 [ 常规 ] → [ CU 连接中断 ] → [ CU 主 / 从连接 ] 将 CU 设为 [ 从机 ] 后，它在“Locate”上显示为灰色。再次检查设置。	24 页
无法启动平板电脑或 iPad 等控制设备上的 Web Remote。	确认控制设备已连接到一个正确接入点。	-
	确认 CU 和平板电脑或 iPad 等控制设备连接到同一网络。	-
忘记密码。	<p>请按照以下步骤重置密码。</p> <ol style="list-style-type: none"> <li>① 显示 CU 显示屏的主屏幕，然后在按下 CU 前面板上的 BACK 按键的同时，顺时针旋转微调旋钮，直到它发出 3 次咔嚓声为止。</li> <li>② 在按下返回按键的同时，逆时针旋转微调旋钮，直到它发出 3 次咔嚓声为止。</li> <li>③ 在按下 BACK 按键的同时，按下 ENTER 按键。</li> </ol>	6 页

## ■ 错误消息

- Web Remote 屏幕和 CU 显示屏上显示的错误消息如下。
- CU LED 错误指示灯的状态和 CU 显示屏上的错误消息都在此说明。
- 即使采取以下补救措施后仍出现相同的错误，或者单元需要进行修理或部件更换时，请联系我们的销售代表。

	Web Remote	CU 显示屏 (LED 指示灯)	状态 / 补救措施
1	恢复数据错误	Resume Data Err	无法读取概要信息。 • 单元是使用倒数第二个设置或默认设置启动的。虽然没有任何功能限制，仍务必重新启动该单元以确认相同的错误不会再次出现。
2	预设数据错误	Pst Data Err	无法读取预设数据。 • 调用默认预设或上次成功调用的预设时，可能会出现此错误。虽然没有任何功能限制，仍务必重新启动该单元以确认相同的错误不会再次出现。
3	DU 供电错误	DU Power Err (DU POWER : 以绿色闪烁)	向 DU 供电时出现错误。 • 48V 输出时电压可能下降。 ①从 CU 断开所有 DU 连接后，重新启动 CU。如果再次出现同样错误，则 CU 需要修理。 ②如果①中没有再次出现同样错误，但连接各个 DU 后再次出现该错误，则线缆或 DU 可能损坏。确定损坏的线缆或 DU，进行更换或修理。
4	DU 通信错误	DU Comm Err (DU CHAIN : 以绿色闪烁)	无法配置 DU 个人设置。 • 确认没有 DU 连接错误。
5	DU 环形至菊链连接	DU Ring to Daisy (DU CHAIN : 以绿色闪烁)	DU 拓扑已经改变 (从环形变成菊链)。 • 如果即使在更改 DU 连接的情况下仍出现该错误，请确认没有 DU 连接错误。
6	DU 菊链至环形连接	DU Daisy to Ring (DU CHAIN : 以绿色闪烁)	DU 拓扑已经改变 (从菊链变成环形)。 • 如果即使在更改 DU 连接的情况下仍出现该错误，请确认没有 DU 连接错误。
7	DU 减少的数量	DU Number Decrease (DU CHAIN : 以绿色闪烁)	所连 DU 的数量减少。 • 如果即使在更改 DU 连接的情况下仍出现该错误，请确认没有 DU 连接错误。
8	DU 超过 50 席位	DU Exceeds 50pcs (DU CHAIN : 以绿色闪烁)	(1) 总共有超过 50 个 DU 连接到 DU CHAIN A/B/C/D 端子。 (2) 总共有超过 50 个 DU 连接到 DU CHAIN A/B 端子。 • 请将 50 或更少的 DU 连接到每个 CU。
9	DU 的 C/D 端口超过 25 席位	DU C/D Exceeds 25pcs (DU CHAIN : 以绿色闪烁)	总共有超过 25 个 DU 连接到 DU CHAIN C/D 端子。 • 请将总共少于 25 个 DU 连接到 DU CHAIN C/D 端子。
10	CU 通信错误	CU Comm Err (CU LINK : 以绿色闪烁)	CU 之间出现通信错误。 • 确认没有 CU 连接错误。
11	CU 连接中断	CU Link OFF (CU LINK : 以绿色闪烁)	CU 连接被取消。 • 如果意外地出现该错误，请确认没有 CU 连接错误。
12	网络通信错误	Network Comm Err (REMOTE : 以绿色闪烁)	(1) 出现网络通信错误。 (2) 出现 IP 命令通信错误。 • 确认没有网络连接错误。
13	USB 访问错误	USB Access Err	访问 USB 设备 (大容量存储设备) 时出现错误。 • 确认 USB 设备 (大容量存储设备) 没有任何问题。 • 确认使用另一个 USB 设备 (大容量存储设备) 时不出现同样错误。
14	USB 格式错误	USB Format Err	USB 设备 (大容量存储设备) 存在问题。 • 检查 USB 设备 (大容量存储设备) 的格式。 • 使用 FAT16 或 FAT32 格式化的 USB 设备 (大容量存储设备)。

	Web Remote	CU 显示屏 (LED 指示灯)	状态 / 补救措施
15	失败。	Failed	<p>(1) 由于某些系统错误导致无法配置设置。</p> <ul style="list-style-type: none"> <li>再次尝试配置该设置并检查同样错误是否再次出现。</li> </ul> <p>(2) 无法执行播放操作。</p> <ul style="list-style-type: none"> <li>确认 USB 设备（大容量存储设备）正确连接。</li> <li>确认要播放的文件位于 USB 设备（大容量存储设备）中。</li> <li>确认要播放的文件格式正确。（例如，可以通过使用另一个播放设备播放该文件来进行检查。）</li> </ul> <p>(3) 无法执行录音操作。</p> <ul style="list-style-type: none"> <li>确认 USB 设备（大容量存储设备）已插入 CU 中。</li> <li>确认 USB 设备（大容量存储设备）上的写保护被禁用。</li> <li>检查 USB 设备（大容量存储设备）上的可用空间。</li> <li>确认 USB 设备（大容量存储设备）没有任何问题。</li> <li>确认使用另一个 USB 设备（大容量存储设备）时不出现同样错误。</li> </ul>
16	文件导出失败。		<p>(4) 无法导出预设数据。</p> <p>确认 USB 设备（大容量存储设备）没有任何问题。</p> <p>确认使用另一个 USB 设备（大容量存储设备）时不出现同样错误。</p>
17	文件导入失败。		<p>(5) 无法导入预设数据。</p> <ul style="list-style-type: none"> <li>确认 USB 设备（大容量存储设备）没有任何问题。</li> <li>确认使用另一个 USB 设备（大容量存储设备）时不出现同样错误。</li> </ul>
18	记录：USB 写入错误	USB Write Err	<p>无法将数据日志保存到 USB 设备（大容量存储设备）中。</p> <ul style="list-style-type: none"> <li>确认 USB 设备（大容量存储设备）已插入 CU 中。</li> <li>确认 USB 设备（大容量存储设备）上的写保护被禁用。</li> <li>检查 USB 设备（大容量存储设备）上的可用空间。</li> <li>确认 USB 设备（大容量存储设备）没有任何问题。</li> <li>确认使用另一个 USB 设备（大容量存储设备）时不出现同样错误。</li> </ul>
19	失败，请关闭电源。	CU FW Update Err Please Turn Pwr OFF	<p>CU 固件更新期间出现错误。</p> <ul style="list-style-type: none"> <li>关闭电源，然后重新启动 CU。</li> </ul>
20	失败，请关闭电源。	DU FW Update Err Please Turn Pwr OFF	<p>DU 固件更新期间出现错误。</p> <ul style="list-style-type: none"> <li>关闭电源，然后重新启动 CU。</li> </ul> <p>（第一个 DU 无法执行更新时，或更新过程中出现错误而无法继续更新时。）</p>
21	除了以下机身序号的 DU 外，其他已完成。 请关闭电源。  XXXXXXXX XXXXXXXX (显示无法执行更新的 DU 的 8 位数序列号列表。)	Part of DU Failed Please Turn Pwr OFF	<p>DU 固件更新完成，但对某些 DU 无法执行更新。</p> <p>①无法执行更新的 DU 的序列号将列在弹出屏幕上。请记下这些序列号。</p> <p>②关闭电源。</p> <p>③断开已记下其序列号的 DU 的连接。</p> <p>④对步骤中断开连接的 DU 执行紧急更新。</p> <p>有关如何执行紧急更新的详细信息，请联系我们的销售代表。</p>
22	获取数据错误	Data Acquisition Err	<p>通过 Web Remote 或 CU 显示屏操作未能获取数据。</p> <ul style="list-style-type: none"> <li>再次执行操作并检查是否出现同样错误。</li> </ul>

	Web Remote	CU 显示屏 (LED 指示灯)	状态 / 补救措施
23	无法设置。	Unable to Set  Can't.ReducePriority	<p>(1) 您所输入的字母串中包含不能使用的字符。</p> <ul style="list-style-type: none"> <li>删除不能使用的字符。</li> </ul> <p>(2) 由于输入数值超出允许范围而无法应用更改或不允许更改。</p> <ul style="list-style-type: none"> <li>输入允许范围内的数值。</li> <li>确认单元处于允许更改的状态, 然后再次执行操作并检查是否出现同样错误。</li> </ul> <p>(3) 由于优先级别 DU 的当前数量, 无法更改 [ 开启话筒数量 ] (NOM) 的设置。</p> <ul style="list-style-type: none"> <li>为 [ 开启话筒数量 ] (NOM) 设置一个不同的数量或更改优先级别 DU 的数量。</li> </ul> <p>(4) 由于录音、录音暂停或文件读取过程正在进行, 所以无法配置任何录音相关设置。</p> <ul style="list-style-type: none"> <li>停止录音, 然后再次执行操作。</li> </ul>
24	现在无法设置, 请结束所有 DU 的发言。	Can't.Chg All DU OFF	<p>(5) 由于并非所有 DU 都处于结束发言状态, 所以您无法更改设置。将所有连接的 DU 都设置到结束发言状态。</p>
25	无法控制。	Unable to Ctrl	<p>(1) 由于录音、录音暂停或文件读取过程正在进行, 所以无法执行操作。</p> <p>(2) 由于其他原因, 无法执行该操作。(无法执行更改设置之外的其他操作。)</p> <ul style="list-style-type: none"> <li>停止录音, 然后再次执行操作。</li> </ul>
26	优先议席数量过多, 已减少 优先议席数量过多, 已减少	-	<p>由于 CU 连接的原因, 设为优先级别 DU 的 DU 数量超过限值。减少优先级别 DU 的数量。(禁用某些 DU 的优先级别设置。)</p> <ul style="list-style-type: none"> <li>检查优先级别 DU 并根据需要更改设置。</li> </ul>
27	无法设置, 优先议席的数量过多。	-	<p>可以指定为优先级别的 DU 的最大数量比为 [ 最大开启话筒数量 ] (NOM) 指定的数值少 1 个席位。无法再将更多 DU 指定为优先级别 DU。</p> <ul style="list-style-type: none"> <li>更改 NOM 的设置值或 DU 优先级别设置。</li> </ul>
28	记录失败	-	<p>出现录音功能错误, 例如并非由于通过 Web Remote 进行录音操作而导致的录音错误。</p> <ul style="list-style-type: none"> <li>确认在 CU 上录音期间没有出现任何错误。如果出现错误, 请根据具体错误解决问题。</li> </ul>
29	-	Boot Error XXX	<p>启动 CU 时出现错误。(XXX 表示错误代码。)</p> <ul style="list-style-type: none"> <li>重新启动 CU, 然后检查是否出现同样错误。如果再次出现同样错误, 则 CU 需要修理。</li> </ul>
30	-	Chg to FreeTalk Mode	<p>由于控制设备出现通信错误, 会议模式将切换到不需要控制设备的自由发言模式。</p> <ul style="list-style-type: none"> <li>确认没有网络连接问题。</li> </ul>
31	-	CU ForcibleFW Update	<p>对 CU 执行紧急更新。</p> <ul style="list-style-type: none"> <li>请按照显示的消息进行操作, 更新期间请勿关闭。</li> </ul>
32	-	DU ForcibleFW Update	<p>对 DU 执行紧急更新。</p> <ul style="list-style-type: none"> <li>请按照显示的消息进行操作, 更新期间请勿关闭。</li> </ul>
33	-	Connect USB Device with FW Update File	<p>(对 CU 或 DU) 执行紧急更新。</p> <ul style="list-style-type: none"> <li>将存储固件的 USB 控制设备 (大容量存储设备) 插入 CU 中。</li> </ul>

# 技术指标

## ATUC-50CU 技术指标

### 常规技术指标

I/O 接头	输入	话筒 / 线路 × 2, AUX (ST) × 1, INTERPRETATION RETURN × 2	
	输出	BAL. × 4, UNBAL. × 1	
	LINK/CHAIN	DU A/B 端子, CU A/B 端子 (DU C/D 端子)	
录音 (*1)	通过 USB 存储设备	1/2/3/4 曲目 (WAV) (BWF 标准) 1/2 曲目 (MP3) (原始格式)	
	MP3 比特率	64kbps/128kbps/192kbps/256kbps/320kbps	
播放 (*1)	WAV	数据长度	16 位, 24 位
		采样频率	48kHz
	MP3(*2)	比特率	32-320kbps
		采样频率	48kHz
	最大文件大小	2GB	
	最大文件数量	30 个文件	
信号延迟		话筒输入至输出 : 1ms DU 至 CU 1.2ms	
频率响应		+1.0, -2.0dB 20Hz - 20kHz, 请参阅 +4dBu 输出 @1kHz。	
动态范围		110dB A 加权	
信噪比		90dB A 加权	
动态余量		20dB	
等效输入噪声	话筒 / 线路 1-2	小于 -126dBu $R_s=150\Omega$	
残余噪声		小于 -86dBu A 加权	
总谐波失真		小于 0.03% 1kHz 均一	
串音 @1kHz		小于 -80dB	
OLED 显示屏		20 × 2 字符类型, 颜色 : 黄色,	
幻象电源		DC+48V	
电源要求		AC 100V-240V 50/60Hz	
功耗		20W-175W (最大), 连接 50 个 ATUC-50DUs 时相当于 2.55A。	
工作保证温度范围		0-40°C	
工作保证湿度范围		25-85%	
外形尺寸 (宽 × 深 × 高)		482.6mm × 331.6mm × 44mm	
净重		3.4kg	
表面处理	前面板	黑色	
	顶部和后部	黑色	
随附配件		交流电源线、快速安装指南 ×2、Euroblock 接头 ×9、保修卡	

\*1 支持的文件系统 : FAT16/FAT32

\*2 支持的格式 : MPEG-1 Audio Layer-3。

## 输入 / 输出技术指标

### 模拟输入技术指标

输入端子	增益	负载阻抗	输入电平			接头	平衡 / 非平衡
			最小	均一	最大		
MIC/LINE 输入 1-2 话筒	15-59dB	5k ohm	- 60dBu	- 40dBu	- 16dBu	Euroblock	平衡
1-2 线路	15-59dB	20k ohm	- 40dBu	+4dBu*/ 0dBu	+24dBu*/ +20dBu	Euroblock	平衡
AUX 输入 LR (单声道 ×2)	-	10k ohm	-	0dBV*/ - 10dBV/ - 20dBV	+20dBV*/ +10dBV/ 0dBV	RCA 针	非平衡
INTERPRETATION RETURN 1-2	-	20k ohm	-	+4dBu*/ 0dBu	+24dBu*/ +20dBu	Euroblock	平衡

\* 默认设置

### 模拟输出技术指标

输出端子	负载阻抗	输出电平			接头	平衡 / 非平衡
		最小	均一	最大		
BAL. (平衡) 输出 1-4	150ohm	-	+4dBu	+24dBu	RCA 针	平衡
UNBAL. (非平衡) 输出 1	300ohm	-	0dBu	+20dBV	Euroblock	非平衡

### 数字输入 / 输出技术指标

端子	格式	数据长度 / 采样频率	音频	接头
USB	USB	24 位 / 48kHz	播放 : MP3 或 WAV / 录制 : MP3 或 WAV	USB (A 类型)
DU CHAIN A/B (C/D)	原始格式	24 位 / 48kHz	当前发言语言、回传、传译语言、运行中的话筒	RJ-45
CU LINK A/B	原始格式	24 位 / 48kHz	当前发言语言、回传、传译语言、运行中的话筒	RJ-45

### 控制 I/O 技术指标

端子	格式	电平	接头
NETWORK	IEEE802.3	10BASE-T/100BASE-TX	RJ-45

## ATUC-50DU 技术指标

### 常规技术指标

I/O 接头	输入	话筒插孔 ×1
	输出	耳机插孔 ×1
	CHAIN	DU/CU 连接端子
采样频率		24 位 /48kHz
频率响应		+1.0, - 2.0dB 20Hz - 20kHz, 请参阅 +4dBu 输出 @1kHz。
动态范围		107dB A 加权
信噪比		87dB A 加权
动态余量		20dB
等效输入噪声		小于 - 121dBu $R_s=150\text{ohm}$
总谐波失真		小于 0.07% 1kHz 均一
幻象电源		DC+24V
电源要求		DC+48V
功耗		2.2W
工作保证温度范围		0-40°C
工作保证湿度范围		25-85%
外形尺寸 (宽 × 深 × 高)		135mm × 148.3mm × 84.2mm
净重		570g (含可选底部重块时 900g)
表面处理	顶面板	枪灰色
	外壳	黑色
随附配件		快速安装指南, 保修卡

### 输入 / 输出技术指标

#### 模拟输入技术指标

输入端子	增益	负载阻抗	输入电平			接头	平衡 / 非平衡
			最小	公称	最大		
MIC 输入	7-47dB	5k ohm	- 60dBu	- 40dBu	- 20dBu	XLR 母接头	平衡

#### 模拟输出技术指标

输出端子	负载阻抗	输出电平			接头
		最小	公称	最大	
耳机	32ohm	-	1.5mW	15mW	φ 3.5mm 立体声
扬声器	8ohm	-	50mW	100mW	-

#### 数字输入 / 输出技术指标

端子	格式	数据长度 / 采样频率	音频	接头
DU CHAIN A/B	原始格式	24 位 /48kHz	当前发言语言、回传、传译语言、运行中的话筒	RJ-45

#### 控制 I/O 技术指标

端子	格式	电平	接头
选项端口	UART	+5V、TX、RX、GND	RJ-11



## ■ ATUC-M 技术指标

	ATUC-M43H	ATUC-M58H
类型	背极式	
指向特性	超心形	
频率特性	100-15,000Hz	
灵敏度 (0dB=1V/1Pa, 1kHz)	- 40dB	
最大输入声压级 (1kHz, THD1%)	134dB S.P.L.	
信噪比 (1kHz, 1Pa)	64dB 以上	
输出阻抗	250ohms 平衡	
表面处理	亚光黑色烤漆	
外形尺寸	直径 18.9mm×430mm	直径 18.9mm×580mm
重量	约 82g	约 92g

